

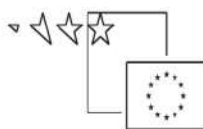

REPUBLIKA SLOVENIJA
MINISTRSTVO ZA ŠOLSTVO IN ŠPORT



Naložba v vašo prihodnost
OPERACIJO DELNO FINANCIRA EVROPSKA UNIJA
Evropski socialni sklad

RAZVOJ PODEŽELJA Z ZAKONODAJO

IRENA GRIL

Višješolski strokovni program: Upravljanje podeželja in krajine
Učbenik: Razvoj podeželja z zakonodajo
Gradivo za 2. letnik

Avtorica:

Irena Gril, univ. dipl. inž. živ. tehn.
BIOTEHNIŠKI CENTER NAKLO
Višja strokovna šola



Strokovna recenzentka: mag. Bety Breznik, dr. vet. med.

Lektorica: Milena Jerala, univ. dipl. ped., prof. slov.

CIP - Kataložni zapis o publikaciji
Narodna in univerzitetna knjižnica, Ljubljana

CIP - Kataložni zapis o publikaciji
Narodna in univerzitetna knjižnica, Ljubljana

Izdajatelj: Konzorcij višjih strokovnih šol za izvedbo projekta IMPLETUM
Založnik: Zavod IRC, Ljubljana
Ljubljana, 2011

Strokovni svet RS za poklicno in strokovno izobraževanje je na svoji ____ seji dne ____ na podlagi 26. člena Zakona o organizaciji in financiranju vzgoje in izobraževanja (Ur. l. RS, št. 16/07-ZOFVI-UPB5, 36/08 in 58/09) sprejel sklep št. _____ o potrditvi tega učbenika za uporabo v višješolskem izobraževanju.

© Avtorske pravice ima Ministrstvo za šolstvo in šport Republike Slovenije.
Gradivo je sofinancirano iz sredstev projekta Impletum 'Uvajanje novih izobraževalnih programov na področju višjega strokovnega izobraževanja v obdobju 2008-11'.
Projekt oz. operacijo delno financira Evropska unija iz Evropskega socialnega sklada ter Ministrstvo RS za šolstvo in šport. Operacija se izvaja v okviru Operativnega programa razvoja človeških virov za obdobje 2007-2013, razvojne prioritete 'Razvoj človeških virov in vseživljenjskega učenja' in prednostne usmeritve 'Izboljšanje kakovosti in učinkovitosti sistemov izobraževanja in usposabljanja'.

Vsebina tega dokumenta v nobenem primeru ne odraža mnenja Evropske unije. Odgovornost za vsebino dokumenta nosi avtor.

KAZALO VSEBINE

1	Osnove prava	3
1.1	Pravni viri	4
1.2	Pravno razmerje	5 13
	Evropske skupnosti in evropska unija	7 14
	Viri prava EU.....	8
1.4.1	Tipični pravni akti (navedeni v pogodbi o Evropski skupnosti)	8
1.4.2	Atipični pravni akti.....	8
1.5	Uradni list EU	9
2	Organizacijske oblike s statusnimi določili.....	10
2.1	Statusne značilnosti gospodarskih subjektov.....	10
2.1.1	Sodni register.....	11
2.1.2	Vpis v sodni register	12 2.1.3
	Prenehanje družb, prisilna poravnava, stečaj in likvidacija	13
2.2	Organizacijske oblike opravljanja gospodarske dejavnosti	14
2.2.1	Samostojni podjetnik	14
2.2.2	Gospodarske družbe	15
2.3	Zadruga	15
2.4	Osebnopolnilno delo	16 2.5
	Organiziranost kmetijske dejavnosti.....	17
3	Delovnopravna zakonodaja	19
3.1	Delovno razmerje.....	19
3.2	Pogodba o zaposlitvi	19 3.3
	Kolektivne pogodbe	21
4	Pogodbe	24
5	Dedovanje.....	28
5.1	Predmet dedovanja.....	28
5.2	Druge značilnosti pravne ureditve dedovanja.....	29
5.3	Dedovanje na podlagi zakona	29
5.4	Dedovanje na podlagi oporoke	32
5.5	Pridobitev dediščine in odpoved dediščini	33
5.6	Dednopravne pogodbe	35
5.7	Obligacijske pogodbe	35
6	Podeželje.....	37
6.1	Splošne geografske in upravne značilnosti podeželja.....	37
6.2	Glavni gospodarski kazalniki podeželja	39
6.3	Razvoj podeželja.....	40
6.4	Načrtovanje in varstvo kmetijskih zemljišč.....	44
6.5	Agrarne operacije.....	45
6.5.1	Medsebojna menjava kmetijskih zemljišč.....	45
6.5.2	Aronacije	46
6.5.3	Komasacije	46
6.5.4	Melioracije.....	46

7	Dodatne in dopolnilne dejavnosti na podeželju	48
8	Zakonodaja v kmetijstvu.....	51
8.1	Promet z nepremičninami.....	51
8.2	Promet s kmetijskimi zemljišči, gozdovi in kmetijami	51 8.3
	Zakoni s področja kmetijstva	54
9	Zagotavljanje kakovosti v kmetijstvu	59
9.1	Kakovost živil.....	59
9.2	Varnost hrane	62 9.3
	Sistemi obvladovanja kakovosti.....	64
9.3.1	Standardi kakovosti v živilstvu	65
9.3.2	Pomen sistema HACCP (<i>Hazard Analysis and Critical Control Point System</i>)	66
	Literatura.....	69

LEGENDA UPORABLJENIH SIMBOLOV



Poiščite informacije na spletu.

Vir: <http://office.microsoft.com/sl-si/images/posel-CM079001906.aspx#ai:MC900433063>



Naloge: Odgovorite na vprašanja. Poročajte. Komentirajte.

Vir: <http://office.microsoft.com/sl-si/images/results.aspx?qu=dekle+regrat#ai:MP900433196>

1 OSNOVE PRAVA

Če bi opisali slovensko podeželje danes, kaj bi lahko povedali o rabi površja, gospodarski zgradbi podeželja, kvaliteti življenja in dela na podeželju?

Kaj pa podeželje nekoč - pomislite na opise življenja in dela v besedilih naših literatov. Kaj je botrovalo tem spremembam? So bile te spremembe pozitivne? Kakšni ukrepi bi bili po vašem mnenju potrebni, da bi te spremembe prispevale k kvaliteti življenja?

Imajo našeta vprašanja kakšno povezavo s pravom? Seveda. Če želimo priti do nekega cilja, se moramo verjetno vsi držati določenih pravil, ki jih je nekdo moral pripraviti in sprejeti. Pravila za vedenje in ravnanje ljudi lahko neposredno povežemo s pravom.

S pomočjo tega poglavja boste poznali pomen pravne ureditve in poznali različne vire prava. Ponovno se boste srečali z ustavo Republike Slovenije kot najpomembnejšim virom prava. Poznali boste hierarhijo pravnih aktov in znali poiskati veljavne pravne akte, ki jih potrebujete na področju, s katerim se ukvarjate oz. se želite ukvarjati. Poznali boste pravni red Skupnosti in vire prava EU.

Bratina (et al., 2008) opredeljuje **pravo** kot poseben normativni pojav, kot skupek pravnih pravil in načel (pravila vedenja in ravnanja), ki jih praviloma ustvarja državna oblast ter z njimi posega na obvezen način v temeljne družbene odnose (razmerja). Pravo predpisuje določen družbeni življenjski red in zato ureja za družbeno sožitje pomembna razmerja med ljudmi s **pravnimi pravili**. S pravnimi pravili so določene prvine državne organizacije, vrste državnih organov ter njihove pristojnosti. Pravna pravila oz. pravne norme so vsebinsko gledano obvezna, zavezujoča pravila družbenega vedenja in ravnanja. Pravna pravila veljajo samo za določene pravne subjekte, v določenem času in prostoru (ozemlju) s pogojem, da so preden začnejo veljati, objavljena v ustreznem uradnem glasilu (v Republiki Sloveniji v Uradnem listu Republike Slovenije). Zaradi vstopa v EU pa so za Slovenijo obvezujoča tudi

vsa pravna pravila EU – tudi pri nas veljajo predpisi, ki jih sprejmejo organi EU in so objavljeni v uradnem glasilu EU (več v poglavju 1.5).

Skupek pravnih predpisov in pravnih določb, ki urejajo neko vrsto družbenih razmerij, oblikuje ustrezno **pravno ustanovo ali pravni institut**. Več po družbeni vsebini sorodnih pravnih institutov zajamemo v **pravno panogo**.

Glavne pravne panoge	Ustavno pravo
	Civilno pravo (stvarno pravo, obligacijsko pravo, družinsko pravo, dedno pravo, avtorsko pravo)
	Gospodarsko pravo
	Delovno pravo
	Upravno pravo
	Finančno pravo
	Kazensko pravo
	Postopkovno (procesno) pravo
	Mednarodno pravo

1.1 PRAVNI VIRI

Viri, v katerih je določeno pravo, so **pravni viri**. Pod pojmom pravni vir razumemo obvezne, vnaprej določene oblike (ustava, zakon, uredba ...). Razlikujemo med materialnimi, formalnimi in spoznavnimi pravnimi viri.

Materialni (primarni) pravni viri zajemajo sociološke, psihološke in druge dejavnike, ki pogojujejo, katera družbena razmerja naj bodo urejena s pravnimi pravili in kakšna naj bo njihova vsebina.

Formalni (sekundarni) pravni viri zajemajo obvezne in vnaprej določene oblike, v katerih so vsebovane pravne norme; so zunanji izraz materialnih pravnih virov. Formalni pravni viri so (po hierarhiji): ustava, zakoni, podzakonski predpisi (npr. uredbe, uredb z zakonsko močjo, odloki, pravilniki, odredbe, navodila, statuti ter drugi splošni akti, kolektivne pogodbe, mednarodne pogodbe), pa tudi pravna pravila, ki so nastala v poslovni praksi (npr. trgovinski običaji, uzance, trgovinske klavzule, splošni pogoji poslovanja ...).

Spoznavni viri prava nam omogočajo spoznati pravne predpise in njihovo vsebino (npr. znanstvena dela, učbeniki, komentarji, zbirke predpisov ipd.).

Najpomembnejši vir prava je ustava, saj določa pravice in svoboščine posameznika ter ureja temelj državne ureditve. Ker je ustava tudi po hierarhiji pravni akt z največjo veljavo v pravnem redu države, morajo biti z njo usklajeni vsi drugi pravni akti. Ustava načeloma v posamezni državi ločuje zakonodajno, izvršno in sodno oblast. Bratina (v Kaučič in Grad, 1999, 30) navaja, da »**je temeljna značilnost ustave njena abstraktnost, izhodiščnost in splošnost**«.



Po pomembnosti sledijo ustavi **zakoni**, ki pomenijo vsebinsko podrobnejšo in splošno vendar še vedno abstraktno izpeljavo ustave. Zakone lahko predlaga vlada, poslanci ali najmanj pet tisoč volilcev, sprejema pa jih parlament na podlagi predpisanega zakonodajnega postopka.

Podzakonski pravni viri so vsi drugi splošni pravni akti, ki jih sprejemajo različni državni organi (uredbe, odloki, pravilniki ...).

Besedilo ustave RS najdete na spletnem naslovu Državnega zbora
<http://www.dz-rs.si/?id=150&docid=28&showdoc=1>



Na spletni strani Državnega zbora <http://www.dz-rs.si/index.php?id=114> najdete podatke o postopku, po katerem se sprejemajo zakoni.

Kako so razvrščeni pravni akti?

Ali se ustava lahko spreminja? Problematizirajte vašo ugotovitev.

Preberite ustavo in z miselnim vzorcem ponazorite, kaj vse določa.

Ali se z Ustavo določene človekove pravice in temeljne svoboščine lahko omejijo?

Kateri je najvišji organ za varstvo ustavnosti in zakonitosti ter človekovih pravic in temeljnih svoboščin?

V katerem poglavju ustava ureja naslednje pravice:

- zdravo življenjsko okolje,
- varstvo zemljišč?

Na kratko orišite bistvene značilnosti državne ureditve v RS.



Kdo lahko predlaga zakon?
 Kdaj se za sprejem zakona uporablja skrajšani postopek? Kako le ta poteka?
 Na spletu poiščite, kateri ustavni zakon je bil sprejet nazadnje. Katere spremembe določa?
 Utemeljite, zakaj morajo biti splošni upravni akti objavljeni?

Uradno glasilo v RS, kjer so objavljena vsa pravila, ki veljajo v državi, je Uradni list Republike Slovenije. Elektronska različica je edina uradna izdaja Uradnega lista Republike Slovenije, tiskano različico pa podjetje Uradni list izdaja kot komercialno izdajo. Dostopno je na spletni strani <http://www.uradni-list.si/>. Uradni list sestavlja Uredbeni del, Mednarodne pogodbe in Razglasni del.

UREDBENI DEL	RAZGLASNI DEL	MEDNARODNE POGODBE
<ul style="list-style-type: none"> • Ustava, zakoni in drugi akti državnega zbora • Akti državnega sveta • Akti predsednika republike • • Predpisi in drugi akti vlade in ministrov • Splošni akti, izdani za izvrševanje javnih pooblastil • Odločbe in sklepi ustavnega sodišča • Predpisi in drugi akti lokalnih skupnosti, če tako določajo njihovi statuti 	<ul style="list-style-type: none"> • Z zakonom ali vladno uredbo ratificirane mednarodne pogodbe • Akti državnega zbora o notifikaciji nasledstva mednarodnih pogodb • Obvestila ministrstva za zunanje zadeve o začetku oziroma prenehanju veljavnosti mednarodnih pogodb 	<ul style="list-style-type: none"> • Javni razpisi, javni natečaji • Vpisi v registre • Nekateri preklici • Druge objave, ki se morajo po zakonu ali drugem predpisu uradno objaviti

Slika 1: Objave v Uradnem Listu RS
 Vir: Prirejeno po: <http://www.uradni-list.si/7>, 29. 1. 2011

Podatki o predpisih, ki veljajo ali se uporabljajo v Republiki Sloveniji, ki se pripravljajo, o postopku njihovega sprejemanja ter podatke o pravnih aktih Evropske unije so dostopni na pravno-informacijskem sistemu RS <http://www.pisrs.si/>.

12 PRAVNO RAZMERJE

Človek pri zadovoljevanju svojih interesov in potreb stopa z drugimi ljudmi v različna razmerja, vendar vsa nimajo narave pravnih razmerij. O pravnem razmerju govorimo takrat, kadar ga pravo tudi dejansko ureja.

Pravno razmerje je urejeno s pravnimi normami in vsebuje naslednje sestavine:

- pravne subjekte,
- pravice in obveznosti subjektov ter -
- predmet.

Želite se prijaviti na javni razpis, kjer je v razpisnih pogojih navedeno: »Vlagatelji so **pravne osebe** ...«. Ali v tem primeru lahko vi vložite vlogo na ta javni razpis? Razložite.

Pravni subjekti so fizične ali pravne osebe.

Fizične osebe so pravni subjekti, če imajo **pravno, poslovno in krivdno sposobnost**.

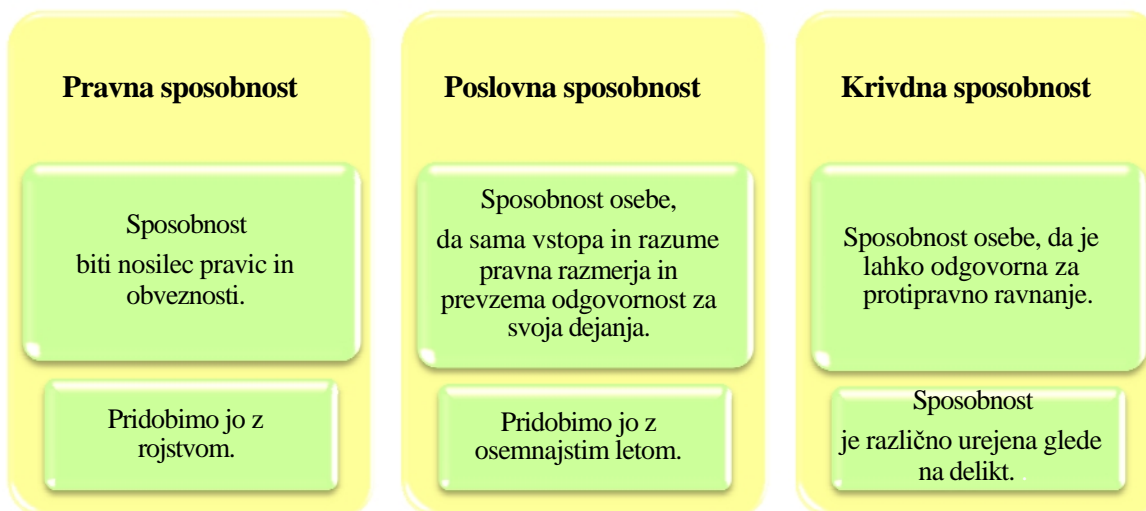

Slika2: Sposobnosti pravnih subjektov

Vir: Lasten

Pravne osebe (npr. gospodarske družbe, družbenopolitične skupnosti (država, občina), politične organizacije, premoženjski skladi, verske skupnosti, društva ...) praviloma ustanovi skupina posameznikov in ji pravni red priznava lastnost pravnega subjekta.

Primer: Gospodarska družba sklene s podjetnikom posameznikom pogodbo. To razmerje na primer preneha, ko je namen pogodbe izpolnjen. Torej takrat prenehajo tudi pravice in obveznosti pogodbenikov.

Pravni subjekti v medsebojnih pravnih razmerjih uresničujejo svoje pravice in izpolnjujejo prevzete obveznosti. Pravice in obveznosti nastanejo s sklenitvijo pravnega posla ali neposredno na podlagi ustave (to so npr. človekove pravice in temeljne svoboščine) ali zakona.

Kaj pomeni izraz pravna sposobnost in kaj poslovna sposobnost?

Ali ima novorojeni otrok lahko pravno in poslovno sposobnost?

Razmislite in razložite, katerih pravnih pravil ste se vi morali doslej držati.

Presodite, ali in kako v kraju, kjer živite, različna družbena pravila utesnjujejo človeka. Ali menite, da je razlika med mestom in vasjo?

Zakon o kmetijstvu določa pravico do opravljanja kmetijskih opravil.

Kako je ta pravica določena? Na kakšen način je ta pravica zagotovljena na lokalni ravni?

Zakon o kmetijstvu določa tudi oblike izvajanja javnih služb na področju kmetijstva. Katere obveznosti javne službe na področju kmetijstva določa Zakon?



Pravni subjekti vstopajo v pravna razmerja z določenim vzrokom ali namenom; lahko vstopajo prostovoljno ali na podlagi pravnih norm. Bratina (2008) opredeljuje predmet pravnega razmerja kot pravice enega subjekta in s to pravico povezane dolžnosti drugega subjekta. Kadar je ena oseba v razmerju z drugo osebo glede neke stvari - ima stvarno pravico, lahko rečemo, da je predmet pravnega razmerja tudi stvar (npr. javna dobra in naravna bogastva, premičnine in nepremičnine, potrošne in nepotrošne stvari ...). Kadar pa je predmet javnega razmerja med subjekti nekaj dati, storiti, opustiti, dopustiti, pa govorimo o **obligacijskih pravnih razmerjih**.

13 EVROPSKE SKUPNOSTI IN EVROPSKA UNIJA

Slovenija je kot država članica EU prenesla del suverenosti na EU, vendar je ostala neodvisna suverena država. Države članice EU svojo suverenost združujejo, da okrepijo svoj vpliv v mednarodnih razmerjih. To pa v praksi pomeni, da države članice del svojih pooblastil pri odločanju prenesejo na skupne evropske institucije – o zadevah skupnega interesa se demokratično odloča na evropski ravni.

Evropska zakonodaja tj. zakonodaja Skupnosti (Evropskih skupnosti) in zakonodaja Evropske unije sta dva pravna sistema, ki obstajata neodvisno od sistema mednarodnega javnega prava in zakonikov posameznih držav članic. Sestavljena je iz pravnega reda skupnosti (*Acquis communautaire*) in pravnega reda Unije. Zasnova pravnega reda skupnosti se lahko razume kot skupek pravnih normativov, ki urejajo vprašanje prvega stebra, zasnova zakonodaje EU pa kot pravni normativi, ki urejajo probleme drugega in tretjega stebra.

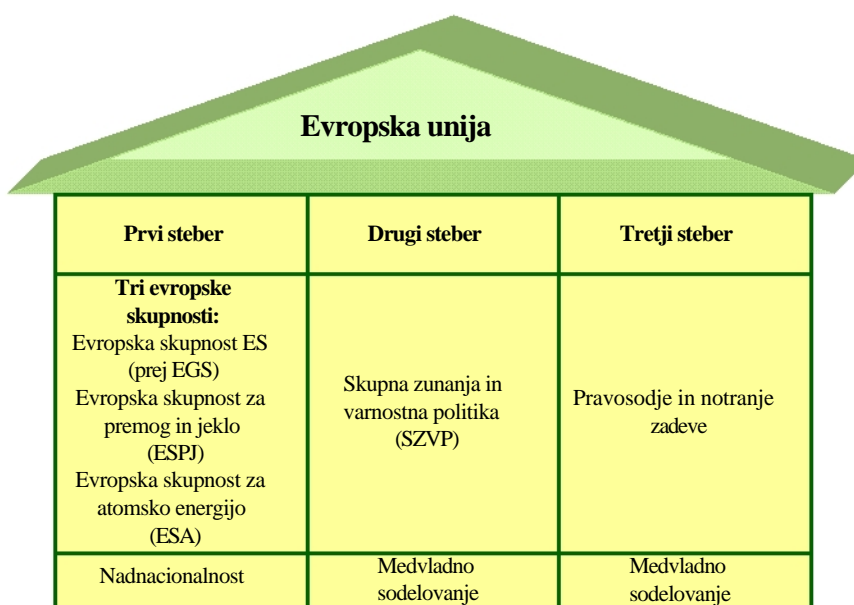

Slika3: Evropski tempelj sloni na treh stebrih
Vir: Prirejeno po: Pravo evropske unije, 2007, 16

Pravni red skupnosti temelji predvsem na zakonito sprejeti zakonodaji. Za *Acquis communautaire* sta značilni dve osnovni načeli:

- načelo prednosti in
- načelo neposrednega učinka.

Načeli imata v praksi tako naslednje posledice:

- sodnik iz določene države članice ne sme uporabiti zakona, ki je v nasprotju z redom Skupnosti;
- država članica ne more zakonito sprejeti novih predpisov, če niso usklajeni s pravnim redom Skupnosti;
- državljan se lahko pritoži na pravice, ki izhajajo iz pravnega reda Skupnosti, neposredno na sodišče države članice.

Evropska zakonodaja je postala del slovenske zakonodaje – na področjih, ki sodijo v pristojnost Unije, ima EU zakonodaja prednost pred nacionalno zakonodajo. Slovenija prispeva delež svojega BDP skupnemu proračunu EU, v zameno pa dobiva podporo za razvoj kmetijstva v okviru Skupne kmetijske politike in za ekonomsko-socialni in skladnejši razvoj regij v okviru evropske strukturne politike. Slovenija lahko sodeluje v komunitarnih

programih z različnih področij (kmetijstvo, izobraževanje, znanost, tehnologija, gospodarstvo, kultura, okolje). Več: <http://evropa.gov.si/slovenija-clanica/>

14 VIRI PRAVA EU

Pravni red Skupnosti izhaja iz uradnih pravnih virov: **primarni** (pogodbeni), **sekundarni in splošna načela prava** (človekove pravice in temeljne svoboščine ter druga nezapisana načela prava). Primarne vire sestavljajo ustanovitvene pogodbe vključno z vsemi dopolnitvami (temeljne pogodbe), pristopne pogodbe in pogodbe, sklenjene med skupnostmi in tretjimi državami itd. Sekundarni viri vključujejo pravne norme, ki so jih sprejele institucije oz. organi EU v okviru pristojnosti, ki so določene v primarnih virih. Evropski parlament skupaj s Svetom EU, Svet EU in Evropska komisija sprejemajo uredbe, direktive in odločbe (zavezujoči akti) ter priporočila in mnenja (kot pravno nezavezujoči akti). Poleg tega pozna pravo skupnosti še različne druge akte: sklep, medinstitucionalni sporazum, sklep Sveta, resolucija, obvestilo Komisije, smernice in navodila (povzeto po Bohinc, 2007, 37–51).

1.4.1 Tipični pravni akti (navedeni v pogodbi o Evropski skupnosti)

Uredba (*regulation*) je neposredno zavezujoča in uporabna v državah članicah – ima podobno veljavo kot zakon in neposredno ureja pravice, obveznosti in pravne položaje. Uredbe se objavljajo v uradnem listu EU in običajno začnejo veljati 20. dan po objavi ali na dan, ki ga določijo (povzeto po Bohinc, 2007, 43).

Direktiva (*directive*) zavezuje države ali državo članico, na katero je naslovljena, za cilj ali cilje, ki jih je treba doseči, vendar prepušča nacionalnim organom, da se odločijo za oblike in načine, potrebne za njihovo doseganje. Posameznik (državljan) lahko celo pravico do odškodninskega zahtevka, pod pogojem, da je cilj direktive oblikovanje pravic posameznika in je vsebina pravice določena na podlagi direktive ter da je škoda morala nastati zaradi napačnega, prepoznega ali neizvedenega prenosa direktive v nacionalno pravo (povzeto po Bohinc, 2007, 44). Direktive so objavljene v uradnem listu, veljati pa praviloma začnejo, ko so o njih obveščene države članice, na katere se nanašajo.

Odločba (*resolution*) je upravni akt, ki je naslovljen na državo članico (eno ali več), fizično osebo ali drugo pravno osebo in je neposredno uporabna; nanjo se lahko naslovniki sklicujejo pred nacionalnimi organi in sodišči. Odločba je individualni pravni akt in jo je potrebno neposredno vročiti – velja od dneva vročitve in ne na podlagi objave v uradnem listu (povzeto po Bohinc, 2007, 45).

Priporočilo in mnenje je pravno nezavezujoči akt, ki ima politični ali etični pomen. Po sodni praksi nacionalna sodišča pri razlagi prava ES uporabljajo priporočila kot sredstvo za razlago (povzeto po Bohinc, 2007, 44–45).

1.4.2 Atipični pravni akti

Atipični pravni akti (niso navedeni v pogodbi o Evropski skupnosti) so **resolucije** (niso zavezujoče in izražajo politično željo po ukrepanju na določenem področju), **skupna stališča in skupni ukrepi** (pomembni so predvsem na področju skupne zunanje in varnostne politike ter pravosodja in notranjih zadev), **programi** in drugi pravni akti.

15 URADNI LIST EU

Zakonodajni viri so objavljeni v Uradnem listu EU, dostopni so na spletišču EUR-Lex (dostopno na <http://eur-lex.europa.eu/JOIndex.do?ihmlang=sl>). Spletišče je na voljo v uradnih jezikih EU, na njem lahko najdemo dokumente od leta 1951 dalje.

Uradni list EU izhaja vsak delovnik zjutraj. Sestavljata ga dve seriji: L (Zakonodaja) in C (Informacije in objave). Oznaki E in A označujeta uradne liste, objavljene kot priloga serije C. V seriji S (dopolnilo k uradnemu listu) so objavljeni javni razpisi.

Na spletni strani Evropske unije lahko najdete tudi storitev SCADplus. Na strani SCADplus, http://europa.eu/legislation_summaries/index_en.htm lahko poiščete povzetke zakonodaje EU. Žal ta storitev ni vedno povsem posodobljena, a je zelo uporabna, da dobite pregled določenih področij.



Poiščite naslednje predpise in odgovorite na vprašanja:

- Uredbo Komisije (ES) št. **889/2008** o določitvi **podrobnih pravil** za izvajanje Uredbe Sveta (ES) št. 834/2007 o ekološki pridelavi in označevanju ekoloških proizvodov **glede ekološke pridelave, označevanja in nadzora**. Ali ta uredba še velja? Na kakšen način je s predpisi zagotovljeno, da se z označbo »ekološki« ne označujejo proizvodi, ki niso odobreni za ekološko pridelavo oz. niso v skladu s pravili za ekološko pridelavo?
- Direktivo Sveta o **zaščiti voda pred onesnaževanjem z nitrati iz virov kmetovanja**. Kateri so najpomembnejši cilji direktive in kako naj bi jih dosegli?
- Poiščite predpis, ki ureja v RS **obveznosti pridelovalcev gensko spremenjenih rastlin** (GSR). Kateri pogoji so določeni za nosilce kmetijskih gospodarstev, ki želijo pridelovati GSR?

Povzetek

Pravo lahko opredelimo kot celoto učinkovitih pravnih pravil in pravnih načel, ki jih praviloma ustvarja državna oblast. Pravo predpisuje določen družbeni življenjski red. Pravila, ki veljajo v državi, morajo biti objavljena v uradnem glasilu, to je Uradni list Republike Slovenije. Pravni akti so zaradi usklajenosti razvrščeni na podlagi načela nadrejenosti in podrejenosti. Hierarhija formalnih pravnih virov oz. aktov je naslednja: ustava, zakoni in podzakonski pravni viri. Ustava je temeljni pravni dokument za urejanje najpomembnejših prvin državne ureditve, pravic in svoboščin, gospodarskih in socialnih razmerij ... Evropska zakonodaja kot zakonodaja Evropskih skupnosti in zakonodaja Evropske unije sta dva pravna sistema, ki obstajata neodvisno od sistema mednarodnega javnega prava in zakonikov posameznih držav članic in drugih držav. Za približevanje nacionalnih zakonodaj pravnemu redu Skupnosti so najpomembnejši sekundarni pravni viri, ki vključujejo uredbe, direktive, odločbe, priporočila in mnenja. Zakonodajni viri so objavljeni v Uradnem listu EU.

2 ORGANIZACIJSKE OBLIKE S STATUSNIMI DOLOČILI

Zamislite si, da se nameravate ukvarjati z neko dejavnostjo na podeželju. Na kakšen način bi jo registrirali? Ali bi ustanovili s. p.? Bi bilo mogoče za vas boljše, če bi ustanovili d. n. o. ali celo d. o. o.? Kaj pa popoldanski s. p.; bi bila to za vas najboljša možnost?

V tem poglavju boste ponovili, katere gospodarske oz. podjetniške dejavnosti lahko opravljate v Sloveniji. Če boste stopili na pot podjetništva, boste lahko izbrali za vas najboljšo obliko gospodarske družbe in vedeli, kako jo registrirati. Znal boste poiskati potrebne informacije, ki jih boste potrebovali v konkretnih primerih. Vedeli boste tudi, katero zakonodajo morate upoštevati pri opravljanju določene dejavnosti.

Pravo določa, katere osebe lahko vstopajo v pravna razmerja in kakšne lastnosti in sposobnosti morajo za to imeti. Pravni status določenih osebkov določa statusno pravo; ravni status je torej s pravnimi normami opredeljena lastnost osebe, da lahko nastopa kot subjekt v nekem določenem krogu pravnih razmerij.

Gospodarski subjekti so gospodarske družbe in druge pravne osebe, ki opravljajo pridobitno dejavnost; samostojni podjetniki posamezniki in druge pravne osebe, kadar se ukvarjajo s pridobitno dejavnostjo.

Lastnost pravne osebe dobijo družbe z vpisom v register. Pred vpisom v register se za razmerja med družbeniki in družbenicami uporabljajo pravila o civilnopravni družbeni pogodbi. Če kdo pred vpisom družbe v register nastopa v njenem imenu, je odgovoren osebno z vsem svojim premoženjem; če je teh oseb več, so odgovorne solidarno. Če pri takem nastopanju družbeniki pridobijo kakšne pravice, jih morajo po vpisu družbe v register prenesti na družbo, razen če družba nasprotuje prevzemu. Družbe smejo opravljati gospodarske posle le v okviru dejavnosti, določene v statutu ali družbeni pogodbi in tudi vse druge posle, potrebne za njen obstoj in opravljanje dejavnosti, ki ne pomenijo neposrednega opravljanja dejavnosti.

Družba lahko začne opravljati dejavnost, ko je vpisana v register.

Podjetnik in družba sta odgovorna za svoje obveznosti z vsem svojim premoženjem.

Zakon določa, kdaj in kako so poleg družbe odgovorni tudi družbeniki. Vendar pa so ne glede na **Zakon o gospodarskih družbah** za obveznosti družbe odgovorni tudi njeni družbeniki, in to:

- če so družbo kot pravno osebo zlorabili za to, da bi dosegli cilj, ki je zanje kot posameznike prepovedan,
- če so družbo kot pravno osebo zlorabili za oškodovanje svojih ali njenih upnikov,
- če so v nasprotju z zakonom ravnali s premoženjem družbe kot pravne osebe kot s svojim lastnim premoženjem, ali
- če so zmanjšali premoženje družbe, čeprav so vedeli ali bi morali vedeti, da ne bo sposobna poravnati svojih obveznosti tretjim osebam.

2.1 STATUSNE ZNAČILNOSTI GOSPODARSKIH SUBJEKTOV

Statusne značilnosti gospodarskih družb so dejavnost, firma, pravna sposobnost, odgovornost ...

Firma je ime, s katerim družba posluje. Firma družbe se mora jasno razlikovati od firm vseh drugih družb. V firmi mora biti oznaka, ki nakazuje dejavnost družbe. Družba lahko uporablja tudi skrajšano firmo, ki vsebuje vsaj sestavino, po kateri se firma družbe razlikuje od firm drugih družb, in oznako, za kakšno družbo gre. Skrajšana firma se vpiše v register.

Sedež družbe je kraj, ki je kot sedež družbe vpisan v register. Za sedež je mogoče določiti kraj, kjer družba opravlja dejavnost, ali kraj, kjer se v glavnem vodijo njeni posli, ali kraj, kjer deluje poslovodstvo družbe. Družba lahko ima podružnice, ki so ločene od sedeža družbe. Podružnice se vpišejo v register. Podružnice niso pravne osebe, smejo pa opravljati vse posle, ki jih sicer lahko opravlja družba.

Družbo zastopajo osebe, ki so določene z zakonom ali aktom o ustanovitvi družbe na podlagi zakona (zakoniti zastopnik). Zastopnik lahko opravlja vsa pravna dejanja, ki spadajo v pravno sposobnost družbe. Zastopnik opravlja posle v tujem imenu in na tuj račun.

Predstavniki pa nastopa v imenu družbe pred pristojnimi državnimi in drugimi organi v razmerjih, ki niso premoženjsko pravne narave.

Pooblaščenec zastopa družbo na podlagi pooblastila, ki mu ga da zastopnik. Torej ima zastopnik izvirno pooblastilo, pooblaščenec pa izvedeno pooblastilo. Pooblaščenec le izraža voljo zastopnika kot pooblastitelja in tudi deluje v skladu z njegovimi navodili. Pooblaščenec lahko sklepa enega ali več določenih pravnih poslov v imenu in na račun pooblastitelja. Zastopnik lahko pooblaščenca pooblasti samo v okviru svojih pooblastil, ne more pa prenesti vseh pooblastil na pooblaščenca.

V prometu blaga in storitev se uporablja posebna oblika pooblastila za zastopanje gospodarskih subjektov tj. **prokura**. Obseg in vsebino prokure je določen z zakonom – prokurist lahko opravlja vsa pravna dejanja, ki spadajo v pravno sposobnost družbe, ne more pa odtujiti in obremeniti nepremičnine, za kar mora biti prokurist posebej pooblaščen. Družba lahko podeli prokuro eni ali več osebam (lahko imenuje enega ali več prokuristov ali prokuristk) po postopku, določenem v aktu o ustanovitvi. Prokure ni možno prenašati na drugo osebo. Prokura je vpisana v sodni register družbe, lahko pa se vsak čas prekliche.



V miselnem vzorcu opredelite statusne značilnosti gospodarskih subjektov.

Pojasnite razliko med predstavnikom in zastopnikom družbe.

2.1.1 Sodni register

Sodni register je javna knjiga, ki vsebuje podatke o glavnih statusnih značilnostih in pomembnih dejstvih vsakega vpisanega subjekta. V sodni register se ne vpisujejo samostojni podjetniki - ti se vpisujejo se v Poslovni register Slovenije, ki se vodi pri AJPES. Temeljni zakon, ki ureja sodni register, je Zakon o sodnem registru. Ta določa podatke, ki se vpisujejo in pravila postopka. Sodni register se vodi pri pristojnem okrožnem sodišču.

Gospodarske družbe z vpisom v sodni register pridobijo status pravne osebe.

V posebni veji prava, **registrskem pravu**, so se oblikovala načela, po katerih se ravna registrski sodnik. Ta načela so:

- **načelo javnosti** pomeni, da je vse, kar je vpisano v register, javno; vsi podatki so dostopni vsakomur;
- **načelo obveznega vpisa** pomeni, da mora biti vpisana vsaka družba ali pravni subjekt (vpis je pogoj za pravno priznanje);
- **publicitetno načelo** določa, da morajo biti objavljeni v Uradnem listu RS vsa dejstva in podatki, ki so vpisani v sodni register);
- **načelo zaupanja** pomeni, da ne more biti oškodovan tisti, ki se zanese na podatke, vpisane v sodni register in
- **načelo ažurnosti**, ki pomeni, da morajo biti vsa dejstva in podatki vpisani v sodni register v določenem roku.

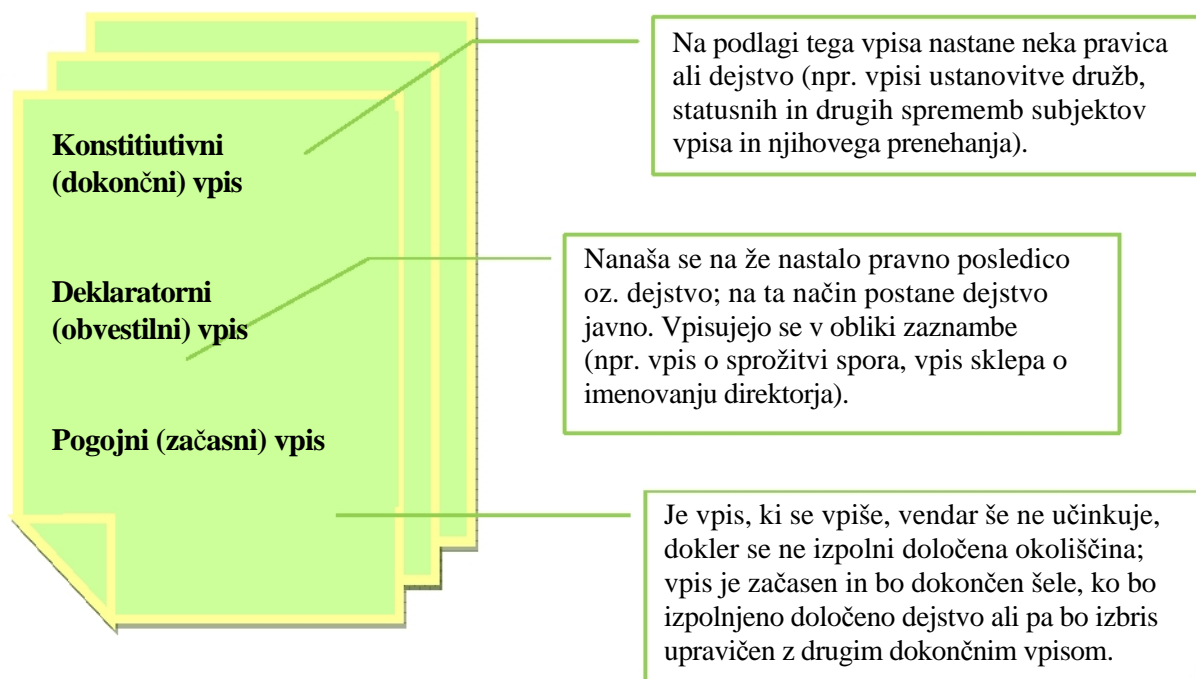

Slika4: Vrste vpisov v registrskem pravu glede na njihov pomen in pravne posledice, ki so povezane z vpisom.

Vir: Lasten

2.1.2 Vpis v sodni register

V skladu z načelom obveznosti vpisa v sodni register morajo biti vpisane **vse oblike družb**, ki jih pozna zakon. Poleg tega pa morajo biti vpisani gospodarsko interesno združenje, samostojni podjetnik, kadar zakon tako določa, podružnica tujega podjetja, zadruga, zavod in druge pravne ali fizične osebe, za katere zakon določa, da se vpišejo v sodni register. Z zakonom je posebej določeno, da se morajo vpisati tudi deli subjekta vpisa (podružnice). Subjekt vpisa je dolžan vložiti **predlog za vpis v sodni register** v petnajstih dneh od dneva, ko so izpolnjeni pogoji za vpis, če zakon ne določa drugače. Pri vpisovanju posameznih subjektov ločimo vpis podatkov, ki so pomembni za status subjekta (statusni vpisi), in vpis podatkov, ki so pomembni za posamezni subjekt pri nastopanju v pravnem prometu. **Statusni vpisi** so predvsem vpisi podatkov, ki se nanašajo zlasti na ustanovitev subjekta vpisa, statusne spremembe in prenehanje subjekta vpisa. **Podatki, ki se vpišejo v sodni register zaradi njihove pomembnosti** za pravni promet, pa so zlasti firma in sedež, dejavnost, pooblastila v pravnem prometu, vrste in obseg odgovornosti, imena oseb, ki so pooblaščenec za zastopanje

subjektov v pravnem prometu, imena, sedež in bivališče in odgovornost ustanovitelja za obveznosti subjekta vpisa, ime in kraj poslovanja ter pooblastila podružnic.

Postopek vpisa v register

Postopek za vpis v sodni register **se začne** z vložitvijo predloga upravičene osebe. Predlogu morajo biti **priložene** predpisane listine, s katerimi se dokazujejo dejstva, ki so pomembna za vpis v sodni register.

2.1.3 Prenehanje družb, prisilna poravnava, stečaj in likvidacija

Tako kot ustanovitev družbe je tudi prenehanje družbe praviloma odraz interesa njenih članov. Družba pa lahko preneha tudi neodvisno od interesa družbenikov, če in ko nastopijo razlogi njenega prenehanj, predvideni v zakonu. Posledice prenehanje gospodarske družbe se odražajo ne le pri njenih članih (družbenikih), ampak tudi pri drugih, ki so z družbo v različnih pravnih razmerjih (poslovni partnerji, zaposleni delavci ...).

Razlogi za prenehanje delovanja družbe	Pretek časa, za katerega je bila ustanovljena
	Sklep skupščine
	Posloводство ne deluje več kot 12 mesecev
	Sodišče ugotovi ničnost kapitalne družbe
	Stečaj
	S odna odl očba
	Združitev v drugo družbo
	Osnovni kapital družbe se zmanjša pod najnižji dovoljeni znesek in njegovo povečanje ni mogoče s stvarnimi vložki
	Drugi razlogi, opredeljeni v v statutu oz. družbeni pogodbi

Likvidacijski postopek se izvaja takrat, kadar obstaja predpostavka, da družba razpolaga z dovolj velikim premoženjem za izpolnitev obveznosti do upnikov družbe. V nasprotnem primeru se vodi stečajni postopek oz. postopek prisilne poravnave. Oba postopka sta postopka zaradi insolventnosti.



Poskušajte razložiti pomen sodnega registra.

Kje se sodni register vodi?

Kako se začne postopek vpisa v sodni register in katere podatke pri tem potrebujete?

Vpis v sodni register lahko opravimo pri notarju, na točkah VEM ali na portalu e-vem. Katere družbe lahko vpišemo preko portala in kaj za to potrebujemo?

Razlogi za prenehanje družb so različni. Kateri so bili razlogi za prenehanje družb, ki ste jih poznali?

2.2 ORGANIZACIJSKE OBLIKE OPRAVLJANJA GOSPODARSKE DEJAVNOSTI

2.2.1 Samostojni podjetnik

Podjetnik (s. p.) je po **Zakonu o gospodarskih družbah** fizična oseba, ki na trgu samostojno opravlja pridobitno dejavnost v okviru organiziranega podjetja. ZGD je odpravil obrtnike kot statusno organizacijskopravno obliko, vendar obrt ostaja še naprej, toda le kot način opravljanja dejavnosti. Podjetnik je lahko le posamezna fizična oseba. Firma podjetnika vsebuje ime in priimek podjetnika, skrajšano oznako, da gre za samostojnega podjetnika (s. p.), oznako dejavnosti in morebitne dodatne sestavine. Podjetnik lahko uporablja tudi skrajšano firmo, ki vsebuje vsaj njegovo ime, priimek in oznako s. p.



Vpis (registracija) podjetnika, vpis sprememb podatkov in vpis prenehanja opravljanja dejavnosti podjetnika se lahko izvede preko državnega portala e-VEM <http://evem.gov.si/evem/sp/infoStoritve.evem?demo=1> ali na vstopnih točkah VEM.

Zaposlena oseba, študent ali upokojenec lahko ustanovi tudi **popoldanski ali dopolnilni s. p.**



Na spletni strani <http://www.podjetniski-portal.si/ustanavljam-podjetje/registracija-podjetja/Popoldanski-sp> lahko dobite o tem več informacij.



Zamislite si, da ustanovljate s. p. na področju socialne dejavnosti. Kaj potrebujete za ustanovitev s. p.?
Ali potrebujete ustanovitveni kapital?
Ali sme upokojenec, ki želi odpreti popoldanski s. p., zaposliti delavca?
Kakšni so stroški za ustanovitev popoldanskega s. p. in kateri so minimalni stroški poslovanja?

Obrt določa Obrtni zakon (Obrtni zakon uradno prečiščeno besedilo, 2004, 1. člen) kot način opravljanja dejavnosti – obrtna dejavnost, obrti podobna dejavnost in dejavnost domače in umetne obrti. Pravica do opravljanja obrti se pridobi na podlagi obrtnega dovoljenja in vpisa v obrtni register. Obrtno dovoljenje lahko pridobi samostojni podjetnik posameznik ali gospodarska družba, če izpolnjuje za to določene pogoje.



Več podatkov o pridobitvi obrtnega dovoljenja dobite na naslovu <http://e-uprava.gov.si/e-uprava/dogodkiPoslovni.euprava?zdid=1397&sid=1074>



Pojasnite, na osnovi katerih predpisov lahko pridobite obrtno dovoljenje.
Kakšen je postopek za pridobitev obrtnega dovoljenja?
Predstavljajte si, da želite opravljati dejavnost in sicer postavljanje ostrešij in krovskih dela. Ali za to dejavnost lahko pridobite obrtno dovoljenje in katere pogoje morate za to izpolnjevati?

2.2.2 Gospodarske družbe

Gospodarska družba je pravna oseba, ki na trgu samostojno opravlja pridobitno dejavnost (dejavnost, ki se opravlja na trgu zaradi pridobivanja dobička) kot svojo izključno dejavnost. Družbe se štejejo za gospodarske družbe, tudi če v skladu z zakonom v celoti ali deloma opravljajo dejavnost, ki ni pridobitna.



Slika 5: Oblike gospodarskih družb
Vir: Lasten

Ustanovitelj družbe ali gospodarskega interesnega združenja je lahko vsaka fizična ali pravna oseba, če zakon ne določa drugače.

Vse družbe, razen tihe družbe, so pravne osebe in imajo **pravice in dolžnosti**:

- so lahko lastniki premičnin in nepremičnin,
- lahko pridobivajo pravice in prevzemajo obveznosti, - lahko tožijo ali so tožene.



S pomočjo miselnega vzorca predstavite različne možnosti opravljanja/registriranja dejavnosti na podeželju.
Kakšni so pogoji za ustanovitev družbe z neomejeno odgovornostjo?
Kdo je lahko ustanovitelj družbe z omejeno odgovornostjo?
Kdaj družba dobi pravno sposobnost? Kdaj lahko družba začne opravljati dejavnost?

2.3 ZADRUGE

Zadruga so po **Zakonu o zadrugah** organizacije vnaprej nedoločenega števila članov, ki ima namen pospeševati gospodarske koristi svojih članov ter temelji na prostovoljnem pristopu, svobodnem izstopu, enakopravnem sodelovanju in upravljanju članov. Zadruga lahko ustanovi podjetje, drugo zadrugo ali drugo pravno osebo oziroma postane članica druge pravne osebe, če se s tem uresničuje namen, zaradi katerega je bila ustanovljena. RS pospešuje razvoj zadrugištva z ukrepi gospodarske politike. Zadruga so tudi opravičene do državnih pomoči.

Evropska skupnost je z uredbo omogočila ustanavljanje **evropske zadruga SCE** (*Societas Cooperativa Europaea*) kot nadnacionalne pravne oblike, ki jo lahko ustanovijo posamezniki ali pravne osebe iz dveh ali več različnih držav članic.

Zadruga se ustanovi s sprejetjem akta o ustanovitvi, pravna in poslovno sposobnost se pridobi z vpisom v register, v katerega se vpisujejo zadruge. Za zadrugo je značilna članska samouprava - člani iz svojih vrst volijo organe zadruge (to so pri zadrugah z 10 in več člani predsednik, najmanj tričlanski upravni odbor in člani nadzornega organa). Predsednik upravnega odbora je po položaju tudi predsednik zadruge. Zadruga ima lahko tudi direktorja, ki vodi njeno poslovanje. Zadruga omogoča oz. olajšuje vključevanje različnih gospodarskih subjektov (npr. kmetov, obrtnikov) v tržno gospodarstvo. Članom lahko omogoča prednosti npr. izboljša pogajalski položaj na trgu.

Več o zadrugah lahko prebereta na spletnih straneh Zadružne zveze Slovenije



http://www.zadrugna-zveza.si/index.php?option=com_content&task=view&id=10&Itemid=10.

Na kakšen način lahko postanete član zadruge in katere so prednosti in pomanjkljivosti članstva?

Kateri je najvišji organ zadruge? Ali je glasovalna pravica članov pogojena z obsegom sodelovanja z zadrugo?

Katere zadruge delujejo v vaši regiji?

Kakšen pomen ima Zadružna zveza?



24 OSEBNO DOPOLNILNO DELO

Zakonodaja omogoča, da lahko posameznik opravlja posamezna dela kot **osebno dopolnilno delo** (opredeljuje ga **Zakon o preprečevanju dela in zaposlovanja na črno**), pri čemer je omejena višina letnih prihodkov (največ do minimalne letne plače v republiki Sloveniji iz preteklega leta).

Za osebno dopolnilno delo se po Zakonu o preprečevanju dela in zaposlovanja na črno šteje, kadar posameznik osebno sam opravlja dela pomoči v gospodinjstvu in njim podobna dela, nabira in prodaja gozdne sadeže in zelišča ter opravlja druga manjša dela, pod pogojem, da posebni predpisi ne določajo drugače. To pomeni, da moramo upoštevati tudi omejitve, ki jih določajo drugi predpisi, predvsem z namenom varovanja zdravja ljudi in okolja (na primer priprava hrane, zdravstvenih pripomočkov, kozmetičnih izdelkov ...). Opravljanje osebnega dopolnilnega dela je pred začetkom potrebno prijaviti upravni enoti, na območju katere ima stalno oz. začasno prebivališče. Posameznik, ki opravlja osebno dopolnilno delo, mora redno pristojnemu davčnemu uradu posredovati podatke o doseženih prihodkih.

Več o tem lahko preberete na

http://www.durs.gov.si/si/storitve/osebno_dopolnilno_delo/osebno_do_polnilno_delo_pojasnila/



Preverite, če zakonodaja še vedno omogoča opravljanje osebnega dopolnilnega dela.

Gospa, ki je zaposlena za polovični delovni čas, se želi ukvarjati s peko piškotov v svoji domači kuhinji. Ali lahko gospa prijavijo dejavnost kot osebno dopolnilno delo? Utemeljite. Katere možnosti za opravljanje tega dela še ima?



25 ORGANIZIRANOST KMETIJSKE DEJAVNOSTI

Kmetijska gospodarstva uporabljajo različne poti trženja svojih proizvodov.

Vadnal (2008) ugotavlja, da so se v zadnji tretjini 20. stoletja začela do tedaj ustaljena razmerja med udeleženci na tržni poti kmetijskih pridelkov intenzivno spreminjati, s tem pa so se spreminjale tudi njihove vloge in način poslovanja. Te spremembe se kažejo v koncentraciji, centralizaciji in internacionalizaciji trgovine na drobno; krepitvi moči trgovine na drobno in izginjanje trgovine na debelo in naraščanju pomena trgovske blagovne znamke.

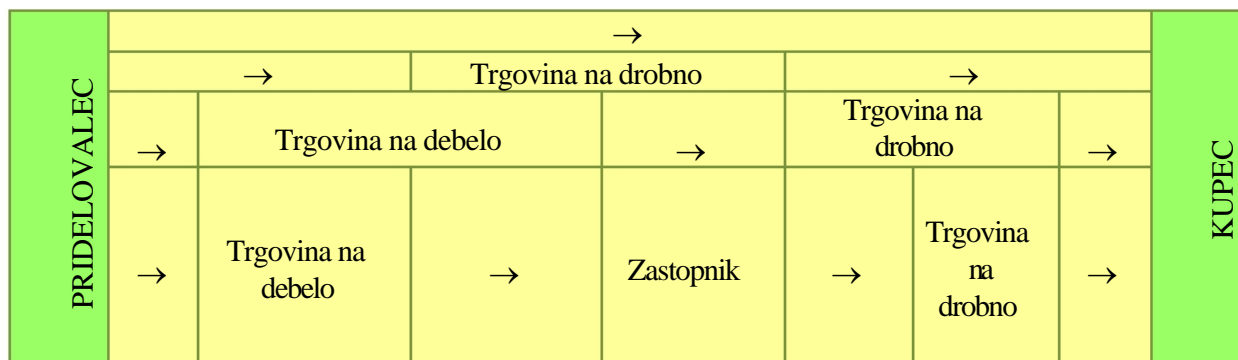

Slika 6: Tržne poti po dolžini
Vir: Prirejeno po: Vadnal, 2008, 113

Najkrajša tržna pot je prodaja pridelkov končnemu kupcu (prodaja na kmetiji, prodaja od vrat do vrat, prodaja družbi znancev na domu, naročila po pošti, trženje po telefonu, ...).

Kmetijska gospodarska tržijo svoje pridelke tudi preko zadrug, ki se deloma povezujejo v regijska združenja pod okriljem Zadružne zveze Slovenije.

Poleg zadrug delujejo v Sloveniji tudi različna društva in skupine proizvajalcev, katerih osnovni namen je skupen nastop na trgu.



V katere statusne oblike se povezujejo kmetijski proizvajalci na vašem območju? Imenujte nekatere in opišite njihov osnovni namen. Problemizirajte njihovo delovanje. Katera društva s področja kmetijstva poznate? Imenujte jih. Opišite poslanstvo in vizijo treh takih društev in kritično osvetlite njihov vpliv na trajnostni razvoj podeželja. Na kakšen način ta društva pridobijo sredstva za svoje delovanje?

Zakon o kmetijstvu za uresničevanje ciljev kmetijske politike spodbuja prostovoljno proizvodno ali poslovno združevanje kmetijskih gospodarstev v zadrugah in drugih združenjih. Za učinkovitejšo rabo kmetijske in gozdarske mehanizacije ter opreme, delovne sile in drugih proizvodnih zmogljivosti, zmanjšanje investicijskih stroškov in racionalnejšo rabo zmogljivosti za predelavo in neposredno trženje lastnih pridelkov, lahko fizične osebe v skladu s predpisi o društvih, ustanovijo združenja za medsoseseško pomoč – strojni ali proizvodni krožek. Strojni ali proizvodni krožek je pravna oseba zasebnega prava.



Na spletu poiščite zakone in druge predpise, ki opredeljujejo organizacijske oblike in načine opravljanja dejavnosti ter izpolnite naslednjo tabelo.

Predpisi, ki urejajo opravljanje dejavnosti na podeželju	

Povzetek

Kmetijska gospodarstva večinoma tržijo svoje pridelke neposredno in preko zadrug. Za uresničevanje gospodarske, prostorske, ekološke in socialne vloge kmetijstva ter njegovega trajnostnega razvoja Zakon o kmetijstvu spodbuja prostovoljno proizvodno ali poslovno združevanje kmetijskih gospodarstev v zadrugah in drugih združenjih. Opravljanje različnih dejavnosti na podeželju je v Sloveniji opredeljeno v zakonodaji z Zakonom o gospodarskih družbah, Obrtnim zakonom, Zakonu o zadrugah, Zakonu o preprečevanju dela in zaposlovanja na črno, Zakonom o kmetijstvu in Zakonu o sodnem registru ter podzakonskih pravnih virih.

3 DELOVNOPRAVNA ZAKONODAJA

Če ste zaposleni, ste s sklenitvijo delovnega razmerja dobili pogodbo o zaposlitvi. Katere elemente vsebuje pogodba o zaposlitvi? Katere pravice in obveznosti so v pogodbi dogovorjene?

Zamislite si, da morate kot delodajalec zaposliti delavca. Kakšno oblike pogodbe lahko sklenete in kakšen postopek morate pri tem izvesti?

Ko boste proučili to poglavje, boste poznali zakonske predpise o delovnih razmerjih in poznali pomen kolektivnih pogodb. Če boste zaposlovali delavce, boste vedeli, kakšno pogodbo o zaposlitvi lahko sklenete in na kaj morate biti pri tem pozorni. Seveda to velja tudi obratno - s pogodbo so določene vaše pravice in obveznosti.

3.1 DELOVNO RAZMERJE

Vključevanje delavcev v delovni proces ureja **Zakon o delovnih razmerjih** (ZDR). Je splošen zakon, ki se uporablja za vsa delovna razmerja, medtem ko so ostali zakoni specialni zakoni, ki urejajo posamezna področja. Za ta posamezna področja se uporabljajo specialni zakoni in samo v primeru, ko ta posamezna vprašanja ne urejajo, se uporablja splošni zakon.

Po tem zakonu je **delovno razmerje** razmerje med delavcem in delodajalcem, v katerem se delavec prostovoljno vključi v organiziran delovni proces delodajalca in v njem za plačilo, osebno in nepretrgano opravlja delo po navodilih in pod nadzorom delodajalca. ZDR določa minimalne pravice, ki jih je dolžan spoštovati delodajalec, lahko pa se v pogodbi o zaposlitvi delavec in delodajalec dogovorita za ugodnejše pravice delavca.

Delavec lahko sklene delovno razmerje, če izpolnjuje **splošne** (dopolnjenih 15 let in splošna zdravstvena sposobnost) **in posebne pogoje**, ki so določeni z zakonom, kolektivno pogodbo ali s splošnim aktom (npr. znanje tujih jezikov, strokovni izpit).

3.2 POGODBA O ZAPOSLOTVI

Delovno razmerje se sklene s **pogodbo o zaposlitvi v pisni obliki**. Pravice in obveznosti iz delovnega razmerja ter vključitev delavca v socialno zavarovanje začnejo teči z dnem nastopa dela oz. sklenitve pogodbe o zaposlitvi. Dolžnost delodajalca je, da prijavi delavca v obvezno pokojninsko, invalidsko, zdravstveno zavarovanje in zavarovanje za primer brezposelnosti v skladu s posebnimi predpisi in izročitev fotokopije prijave najkasneje v 15 dneh od nastopa dela. **Pogodba o zaposlitvi se praviloma sklepa za nedoločen čas. Če čas trajanja pogodbe ni pisno določen ali če pogodba o zaposlitvi ni sklenjena v pisni obliki, se domneva, da je pogodba sklenjena za nedoločen čas.**

Delodajalec mora delavcu izročiti pisen predlog pogodbe o zaposlitvi praviloma tri dni pred predvideno sklenitvijo, pisno pogodbo o zaposlitvi pa ob njeni sklenitvi. Če delavcu ni izročena pisna pogodba o zaposlitvi, lahko kadarkoli v času trajanja delovnega razmerja zahteva njeno izročitev od delodajalca in sodno varstvo. Če stranki nista sklenili pogodbe o zaposlitvi v pisni obliki ali če niso v pisni obliki izražene vse sestavine pogodbe o zaposlitvi, to ne vpliva na obstoj in veljavnost pogodbe o zaposlitvi. V primeru spora o obstoju delovnega razmerja med delavcem in delodajalcem se domneva, da delovno razmerje obstaja, če obstajajo elementi delovnega razmerja.

Za razliko od pogodbe o delu (opravljanje pogodbenega dela po določilih Obligacijskega zakonika) so za delo, za katero se sklepa pogodba o zaposlitvi, značilni elementi delovnega razmerja: prostovoljna vključitev delavca v organiziran delovni proces, osebno in nepretrgano delo, delo po navodilih in pod nadzorom delodajalca in plačilo za delo. Tako pogodbe o delu ni mogoče skleniti za dela, ki vsebujejo elemente delovnega razmerja in za katera bi se lahko sklenila pogodba o zaposlitvi za določen ali nedoločen čas.

Pogodba o zaposlitvi mora vsebovati obvezne bistvene sestavine in sicer podatke o pogodbenih strankah, datum nastopa dela in naziv delovnega mesta oz. vrsto dela s kratkim opisom dela. Delodajalec je po zakonu dolžan pred sklenitvijo pogodbe o zaposlitvi za nedoločen ali za določen čas seznaniti kandidata z delom, pogoji dela ter pravicami in obveznostmi delavca in delodajalca, ki so povezane z opravljanjem dela, za katero se sklepa pogodba o zaposlitvi.

V sklenjeni pogodbi je lahko delo širše opredeljeno in ne zajema samo opredelitve dela na delovnem mestu. Na ta način se zmanjša potreba po odpovedovanju pogodbe o zaposlitvi s hkratno ponudbo nove pogodbe, delovno mesto je prožnejše, delo delavcev pa se lahko prilagaja delovnemu procesu brez sklenitve nove pogodbe o zaposlitvi.

Izvrševanje dela, ki po svoji naravi traja določen čas	
Razlogi za sklenitev pogodbe o zaposlitvi za določen čas	Nadomeščanje začasno odsotnega delavca
	Začasno povečan obseg dela
	Zaposlitev tujca ali osebe brez državljanstva, ki ima delovno dovoljenje za določen čas, razen v primeru osebnega delovnega dovoljenja
	Če gre za poslovodne osebe in za tistega vodilnega delavca, ki vodi poslovno področje ali organizacijsko enoto pri delodajalcu in ima pooblastila za sklepanje pravnih poslov ali za samostojne kadrovske in organizacijske odločitve, opravljanje sezonskega dela
	Zaposlitev delavca, ki sklene pogodbo o zaposlitvi za določen čas zaradi priprave na delo, usposabljanja ali izpopolnjevanja za delo, oziroma izobraževanja
	Zaposlitev za določen čas zaradi dela v prilagoditvenem obdobju na podlagi dokončne odločbe in potrdila pristojnega organa, izdane v postopku priznavanja kvalifikacij po posebnem zakonu
	Opravljanje javnih del oziroma vključitev v ukrepe aktivne politike zaposlovanja v skladu z zakonom
	Če gre za pripravo oziroma izvedbo dela, ki je projektno organizirano
	Delo, potrebno v času uvajanja novih programov, nove tehnologije ter drugih tehničnih in tehnoloških izboljšav delovnega procesa ali zaradi usposabljanja delavcev
	Če gre za voljene in imenovane funkcionarje oziroma druge delavce, ki so vezani na mandat organa ali funkcionarja v lokalnih skupnostih, političnih strankah, sindikatih, zbornicah, društvih in njihovih zvezah
	V drugih primerih, ki jih določa zakon oziroma kolektivna pogodba na ravni dejavnosti

S kolektivno pogodbo na ravni dejavnosti se lahko določi, da manjši delodajalec lahko sklepa pogodbe o zaposlitvi za določen čas. Pogodbo o zaposlitvi se sklene za omejen čas, ki je potreben, da se delo v zgoraj naštetih primerih opravi. Delodajalec ne sme skleniti ene ali več

zaporednih pogodb o zaposlitvi za določen čas z istim delavcem in za isto delo, katerih neprekinjen čas trajanja bi bil daljši kot dve leti.

Razlogi za prenehanje pogodb o zaposlitvi	Potek časa, za katerega je bila sklenjena
	Smrt delavca ali delodajalca - fizične osebe
	Sporazum
	Redna ali izredna odpoved
	Sodbasodišča
	Po samem zakonu, v primerih, ki jih določa ta zakon
	V drugih primerih, ki jih določa zakon

Ob prenehanju pogodbe o zaposlitvi, je delodajalec na zahtevo delavca dolžan vrniti delavcu vse njegove dokumente ter mu izdati tudi potrdilo o vrsti dela, ki ga je opravljal. Delodajalec ne sme v potrdilu navesti ničesar, kar bi delavcu otežilo sklepanje nove pogodbe o zaposlitvi.

33 KOLEKTIVNE POGODBE

Kolektivne pogodbe so avtonomni vir prava; njihova avtonomija izhaja iz Ustave, zato za sklepanje kolektivne pogodbe pogodbeni stranki ne potrebuje posebnih zakonskih podlag. Področje kolektivnih pogodb ureja **Zakon o kolektivnih pogodbah**.

Sklepanje kolektivnih pogodb je svobodno. Če se stranki kolektivne pogodbe sporazumeta o njeni vsebini in uspešno zaključita pogajanja, organi strank pa sprejmejo odločitev o sklenitvi kolektivne pogodbe, potem je kolektivna pogodba sklenjena. Tudi vsebina kolektivne pogodbe ni in tudi ne more biti predpisana. Delodajalec je dolžan uporabljati kolektivno pogodbo za dejavnost, za katero je registriran in jo dejansko opravlja.

Kolektivna pogodba lahko v **normativnem delu** ureja pravice in obveznosti delavcev in delodajalcev pri sklepanju pogodb o zaposlitvi, med trajanjem delovnega razmerja in v zvezi s prenehanjem pogodbe o zaposlitvi, plačilo za delo ter druge osebne prejemke in povračila v zvezi z delom, varnost in zdravje pri delu ali druge pravice in obveznosti, ki izhajajo iz razmerij med delavci in delodajalci, ter zagotavljanje pogojev za delovanje sindikata pri delodajalcu. V obligacijskem delu pa ureja pravice in obveznosti strank, ki so jo sklenile, lahko pa tudi način mirnega reševanja kolektivnih sporov (<http://www.uradni-list.si/1/objava.jsp?urlid=200643&stevilka=1835>, 29. 1. 2011)

Kolektivna pogodba lahko pravice delavcev uredi ugodneje od Zakona o delovnih razmerjih, razen v primerih, ki so v Zakonu natančno določeni. Izjeme so dovoljene samo za kolektivne pogodbe na ravni dejavnosti, ne pa tudi za kolektivne pogodbe nižjih ravni. Kolektivna pogodba za posameznega delodajalca je lahko ugodnejša od kolektivne pogodbe za dejavnost.



Na spletu ali v časopisu poiščite primer objavljenega prostega delovnega mesta. Kateri pogoji so obvezni za opravljanje dela? Ali so objavljeni tudi pogoji, ki pomenijo kršitev človekovih pravic in svoboščin?

Preberite Zakon o delovnih razmerjih. Kaj Zakon določa?

Katere so bistvene razlike med pogodbo o zaposlitvi in pogodbo o delu? Katere pogodbe o zaposlitvi naj bi se praviloma sklepale?

Navedite, zaradi katerih razlogov lahko preneha pogodba o zaposlitvi.

Razložite razliko med redno in izredno odpovedjo pogodbe. Kakšni so odpovedni roki?



V katerih primerih je delodajalec delavcem dolžan izplačati odpravnino?

Kaj določa Zakon o delu otrok?

Ali poznate kakšen primer odpuščanja delavca iz razloga nesposobnosti? Ali menite, da se ta način v praksi pogosto uporablja? Kje vidite razloge za to?

Na spletu poiščite zakone in druge predpise (tudi kolektivne pogodbe), ki urejajo delovna razmerja in izpolnite spodnjo tabelo.

Predpisi, ki urejajo delovna razmerja	

Povzetek

Namen Zakona o delovnih razmerjih je urejanje delovnega razmerja, ki se sklepa s pogodbo o zaposlitvi med delavcem in delodajalcem v skladu z evropskimi predpisi. Cilj zakona je vključevanje delavcev v delovni proces, zagotavljanje usklajenega poteka delovnega procesa ter preprečevanje brezposelnosti z upoštevanjem pravice delavcev do svobode dela, dostojanstva pri delu in varovanje interesov delavcev v delovnem razmerju. Pogodba o zaposlitvi mora biti pisna, delavcu se mora izročiti tudi pisni predlog pogodbe. Sklepanje kolektivnih pogodb je svobodno, tudi vsebina ni predpisana.

Delodajalec je dolžan uporabljati kolektivno pogodbo za dejavnost, za katero je registriran in jo dejansko opravlja. Področje kolektivnih pogodb ureja Zakon o kolektivnih pogodbah. Kolektivna pogodba lahko vsebuje le določbe, ki so za delavce ugodnejše od določb, vsebovanih v zakonih, razen v primeru, ko Zakon o delovnih razmerjih določa drugače.

4 POGODBE

Zamislite si, da želite kupiti ali prodati nepremičnino. Kakšno pogodbo morate pri tem skleniti? Katere določbe mora pogodba vsebovati? Kdaj začne veljati?

S pomočjo tega poglavja boste spoznali obligacijska razmerja in pogoje za veljavnost pogodbe. Poznali boste prodajno pogodbo, njen namen ter obveznosti kupca in prodajalca. Ko boste proučili to poglavje, boste lahko sami sestavili prodajno pogodbo.

Obligacijska ali obveznostna razmerja kot del civilnega prava ureja **Obligacijski zakonik**. Izvori obligacij so pravna ravnanja - najpomembnejši je **pravni posel**. Pravni posel nastane na podlagi volje pogodbenih strank; če zadošča volje ene stranke, govorimo o enostranskih pravnih poslih – pogosto pa je za nastanek pravnega posla potrebno soglasje volje dveh strank; govorimo o **dvostranskih pravnih poslih oz. pogodbah**. Obligacija je torej razmerje med dvema strankama, na podlagi katere je ena stranka (upnik) upravičena, da od druge stranke (dolžnika) zahteva izpolnitev obveznosti. Izpolnitev pomeni lahko dajatev, storitev, opustitev ali dopustitev. Upnik lahko zahteva izpolnitev obligacije samo od dolžnika - relativnost razmerja.

Določbe obligacijskega zakonika so lahko **dispozitivne** (uporabljajo se le, ko se stranki ne dogovorita drugače) ali **kogentne** (uporabljajo se ne glede na dogovor med strankama in se jim stranki ne moreta izogniti).

Pogodba (kontrakt) pomeni torej dogovor dveh strank, ki ureja njune medsebojne pravice in obveznosti. Šteje se, da je pogodba sklenjena, ko stranki dosežeta soglasje o njenih bistvenih sestavinah, brez katerih dogovor med strankama sploh nima narave pogodbe, npr. pri prodajni pogodbi je bistvena sestavina predmet in cena, koristno pa je, če opredelimo še naziv, naslov in zastopnike strank, roke in način plačila, kraj in način izročitve, zavarovanju, garancijah, posledicah neizpolnitve pogodbe ipd. Predmet mora obstajati in mora biti v prometu, sicer je pogodba nična. Kupnina mora biti določena ali vsaj določljiva, sicer pogodba nima pravnega učinka. Izjema so gospodarske prodajne pogodbe (sklepajo jih pravne in fizične osebe v okviru svoje dejavnosti ali v zvezi z njo), pri katerih v primeru, da cena v prodajni pogodbi ni določena, to ne pomeni ničnost pogodbe, temveč mora kupec plačati kupnino, ki jo je normalno zaračunal ob sklenitvi pogodbe; če takšne cene ni, pa mora kupec plačati primerno kupnino tj. dnevno ceno ob sklenitvi pogodbe. Če te cene ni mogoče ugotoviti, velja cena, ki jo ugotovi sodišče.

Za presojo potrebnih ravnanj in njihovih učinkov se v obligacijskih razmerjih gospodarskih subjektov upoštevajo poslovni običaji, uzance in praksa, vzpostavljena med strankama.

Pisna oblika pogodbe je nujna takrat, kadar to zakon izrecno zahteva - npr. pogodba, na podlagi katere se prenaša lastninska pravica na nepremičnini ali s katero se ustanavlja druga stvarna pravica na nepremičnini, mora biti sklenjena v pisni obliki.

Ena izmed najpomembnejših gospodarskih pogodb je **prodajna pogodba**, ki je definirana v **Obligacijskem zakoniku**. Z njo se prodajalec zavezuje, da bo stvar, ki jo prodaja, izročil kupcu tako, da bo ta pridobil lastninsko pravico, kupec pa se zavezuje, da bo prodajalcu plačal kupnino. To pomeni, da se s prodajno pogodbo še ne prenese lastninska pravica na stvari, temveč nastane dolžnost, da bo prodajalec izročil kupcu stvar tako, da bo kupec lahko pridobil lastninsko pravico. Namen prodajne pogodbe je torej menjava stvari za denar.

Prodajne pogodbe se običajno, kljub načelu neformalnosti po Obligacijskem zakoniku, sklepajo v pisni obliki, na tipiziranih obrazcih ali vnaprej pripravljenih pogodbah (tudi prodajna pogodba, ki ni sklenjena v pisni obliki je veljavna, vendar pa je v praksi težko iztožljiva).

Obveznost prodajalca je izročitev stvari kupcu na dogovorjenem kraju in ob dogovorjenem času. Čas izročitve stvari se lahko določi s koledarskim datumom ali rokom za izpolnitev (rok, ki je določen z dnevi, se začne prvi dan po dogodku), lahko pa tudi z drugimi izrazi npr. začetek meseca, takoj... Kraj izpolnitve se največkrat določi s posebnim dogovorom strank, lahko je določen z zakonom ali pa izhaja iz narave obveznosti. Prodajalec mora pogodbene obveznosti pravilno izpolniti - dogovorjeno stvar mora izročiti v dogovorjenem roku, količini, kakovosti in z vsemi dogovorjenimi lastnostmi. Izpolnitev z napako imenujemo nepravilna izpolnitev. Kupec lahko z različnimi ukrepi deluje proti prodajalcu; kupec je še dodatno varovan če gre za prodajo tehničnih in drugih stvari, za katere zakon predvideva obvezno izdajo **garancijskega lista**.

Pravila o odgovornosti za napake niso obvezna in jih lahko pogodbeni stranki izključita iz prodajne pogodbe. V praksi se izključitev lahko doseže tako, da se uporabijo določene klavzule kot npr. »videno - kupljeno«, »takšno, kakršno je«. Izjema so napake, ki niso očitne in so bile prodajalcu znane, pa jih je kupcu zamolčal.

S sklenitvijo pogodbe nastanejo tako za kupca kot za prodajalca določene obveznosti.

Obveznost kupca je plačilo kupnine na kraju in ob času, ki sta ga stranki dogovorili. Prodajalec ni dolžan izročiti stvari, če mu kupec hkrati ne plača kupnine. Če kupec brez utemeljenega razloga noče prevzeti stvari, katere izročitev je bila dogovorjena, in če prodajalec dvomi, da mu bo kupec plačal kupnino, sme prodajalec odstopiti od pogodbe.

V primeru neizpolnitve obveznosti lahko **kupec zahteva** izpolnitev (prodajalec lahko napako odpravi ali izroči kupcu drugo stvar brez napake), znižanje cene ali pa pogodbo razdre. V vsakem od navedenih zahtevkov ima kupec tudi pravico zahtevati povrnitev škode. V primeru, ko kupec ne plača kupnine, lahko **prodajalec zahteva** plačilo ali razdre pogodbo, pri čemer ima pravico do odškodnine.

Če je pogodba razdrta, sta tako kupec kot prodajalec prosta svojih obveznosti, razen obveznosti povrnitve morebitne škode. Vsaka stranka ima pravico, da zahteva od nasprotne stranke povrnitev tistega, kar je dala. Stranka pa ravno tako dolguje drugi stranki tudi vse koristi, ki jih je imela od tistega, kar je dolžna vrniti.

Razložite pojem obligacija.

Kateri temeljni pogoji morajo biti izpolnjeni za veljavnost pogodbe?

Poskusite sestaviti prodajno pogodbo za primer prodaje 10 ha sadovnjaka.

Obligacijski zakonik definira tudi primer prodaje s posebnimi dogovori – predkupno pravico. V kmetijstvu je določenim osebam dana predkupna pravica po zakonu. Kateri zakon to določa in v katerih primerih?



_____ iz _____, EMŠO
_____, v nadaljevanju "kupec"
in
_____ iz _____, EMŠO
_____, v nadaljevanju "prodajalec "
skleneta naslednjo

POGODBO O PRODAJI

1. člen

Predmet te pogodbe je prodaja izdelka _____, ki ga prodajalec proda kupcu.

2. člen

Kupec se obveže, da bo poravnal celotno kupnino za izdelek iz 1. člena te pogodbe, ko bo ta izdelek prejel pri pooblaščenem zastopniku ali na sedežu podjetja, pri katerem je zaposlen prodajalec.

3. člen

Kupnina za izdelek znaša _____ EUR (z besedo: _____ eurov).
Kupec si s plačilom akontacije v višini _____ odstotkov od kupnine zagotovi ceno na dan vplačila akontacije.
Kupnine ni možno spreminjati in prav tako ni možno uveljavljanje kakršnihkoli popustov.

4. člen

Kupec lahko odstopi od nakupa oziroma od plačila kupnine, če to pisno sporoči podjetju prodajalca najkasneje v _____ dneh od podpisa pogodbe.

5. člen

Podjetje prodajalca lahko odstopi od navedenih kupoprodajnih pogojev v primeru, da kupec ne poravna celotne kupnine, pri čemer podjetje prodajalca kupcu ni dolžno vrniti plačane akontacije.

6. člen

Kupec ima pravico do reklamacije izdelka samo v primeru, če je pri kupljenem izdelku opazil proizvodno napako ali napako v materialu.

7. člen

Izdelek ima ob upoštevanju priloženih navodil za uporabo _____ letno garancijo. V tem času prodajalec prevzame celotno odgovornost za proizvodne napake in za napake v materialu, iz katerega je izdelek.

8. člen

Kupec prejme originale podpisane pogodbe, dva izvoda ostaneta prodajalcu.

9. člen

Vse morebitne spore bosta pogodbeni stranki reševali sporazumno, v primeru, da to ne bo možno, je za reševanje njihovih medsebojnih sporov pristojno sodišče v _____.
V _____, dne _____

PRODAJALEC: _____ KUPEC: _____

Slika 7: Primer prodajne pogodbe
Vir: Prirejeno po: http://www.rea.si/vzorci_pogodb.php (23. 1. 2011)

Povzetek

Obligacija je razmerje med dvema strankama, na podlagi katerega je ena stranka upravičena, da od druge stranke zahteva izpolnitev obveznosti. Obveznostna razmerja ureja Obligacijski zakonik. S pogodbo razumemo pravni posel, ki nastane na podlagi izražene poslovne volje dveh ali več oseb. Za veljavnost pogodbe morajo biti izpolnjeni naslednji pogoji: sposobnost, prava volja, možnost in dopustnost in oblika. S prodajno pogodbo se prodajalec zavezuje, da bo stvar, ki jo prodaja, izročil kupcu tako, da bo ta pridobil lastninsko pravico, kupec pa se zavezuje, da bo prodajalcu plačal kupnino.

5 DEDOVANJE

V življenju se navadno srečamo tudi z dedovanjem; o tej pravici se tudi veliko govori, ugiba, razpravlja ... Pa res veste, po katerih načelih se deduje?

S pomočjo tega poglavja boste razumeli osnovne zakonitosti ene od temeljnih ustavnih pravic - dedovanja.

Dedno pravo je del civilnega prava. Dedovanje je ena od temeljnih ustavnih pravic in pomeni neposreden prehod premoženja na dediče ob zapustnikovi smrti. Dedna pravica pomeni pravico dediča, da deduje in pravico, ki jo z dedovanjem dobi. Deduje se lahko na podlagi zakona in na podlagi oporoke. Zapuščina brez dedičev postane lastnina Republike Slovenije.

Prednisi, ki urejajo dedovanje	Zakon o dedovanju
	Zakon o dedovanju kmetijskih gospodarstev
	Zakonom o denacionalizaciji

5.1 PREDMET DEDOVANJA

Deduje se lahko stvari ali pravice, ki pripadajo posameznikom. Dedujejo se lahko tudi delovna sredstva samostojnega podjetnika, v gospodarskih družbah pa se deduje samo udeležba v družbi v obliki deleža ali v obliki delnic.

Pravice, ki se dedujejo	Lastninska pravica
	Druge stvarne pravice (zastavna pravica, zemljiški dolg, služnosti, pravica stvarnega bremena, stavbna pravica), če niso vezane na osebo določenega upravičenca oz. zavezanca
	Avtorska pravica
	Pravice intelektualne lastnine
	Dedna pravica

Ne morejo pa se dedovati pravice iz socialne varnosti (pravice iz delovnega razmerja, pravice iz sistema socialne varnosti), osebne pravice, pravice in dolžnosti družinskega prava, volilna pravica ipd. Predmet dedovanja ni premoženjska masa, ki se iz zapustnikovega premoženja izloči na zahtevo njegovih potomcev ter posvojencev in njihovih potomcev, ki so živeli skupaj z zapustnikom in mu pomagali pri pridobivanju. Del, ki se izloči, ustreza prispevku navedenih oseb k povečanju ali ohranitvi zapustnikovega premoženja (Zupančič, K. 2005, 26–27).

Predmet dedovanja tudi niso zapustnikovi gospodinjski predmeti manjše vrednosti (pohištvo, gospodinjski stroji in naprave ter druga hišna oprema, posteljnina...). Ti predmeti gredo

preživelemu zakoncu zapustnika, zapustnikovim potomcem ter posvojemcem in njihovim potomcem, ki so živeli z zapustnikom v istem gospodinjstvu.



Utemeljite razloge za omejitve vrste pravic, ki jih lahko dedujemo. Skušajte pojasniti, zakaj je po Zakonu o dedovanju dana možnost zahtevati izločitev.

52 DRUGE ZNAČILNOSTI PRAVNE UREDITVE DEDOVANJA

Enakopravnost

Državljeni so ob enakih pogojih enakopravni pri dedovanju. Otroci so enakopravni pri dedovanju ne glede na to, ali so rojeni v zakonski zvezi ali zunaj nje (Zakon o dedovanju, 2010, 4. člen).

Deduje se lahko po oporoki ali po zakonu

Dedič ima pravico do pridobitve premoženja v primeru zapustnikove smrti, zapustnik pa ima pravico do svobodnega oporočnega razpolaganja (svobodo testiranja) - lahko odstopi od zakonitega dednega reda ali ga spremeni. Zakon daje svobodi testiranja prednost pred zakonitim dedovanjem.

Oporočno razpolaganje ni neomejeno

Oporočitelj lahko z oporoko razpolaga s svojim premoženjem na način in v mejah, kot to določa zakon (Zakon o dedovanju, 2010, 8. člen). Meje svobode testiranja so postavljene z ustanovo nujnega deleža. Nujni delež je tisti del zapustnikovega premoženja, ki ga morajo dobiti osebe iz kroga zakonitih dedičev.

Zapuščina brez dediča postane lastnina Republike Slovenije (Zakon o dedovanju, 2010, 9. člen).

V tem primeru gre za poseben način prehoda premoženja, ki je z zapustnikovo smrtjo ostalo brez gospodarja, na državo, kot posledica vezi med zapustnikom in državo (Zupančič, K. 2005, 39).

Splošna in posebna pravna ureditev dedovanja

V Sloveniji imamo poleg zakona o dedovanju še poseben **Zakon o dedovanju kmetijskih gospodarstev** (zaradi načela omejitve prehoda kmetijskih zemljišč v last tistih, ki zemlje ne obdelujejo in načela preprečiti drobitev kmetij – tako kmetijo praviloma lahko deduje le en dedič, ki ima namen obdelovati kmetijo z osebnim delom, preostalim se njihov delež izplača v denarju) in **Zakon o denacionalizaciji** (v kolikor sodišče v zapuščinskem postopku še ni odločalo o premoženju, ki je predmet denacionalizacije, bo na predlog pravnega naslednika opravilo poseben, nov zapuščinski postopek glede denacionaliziranega premoženja).

53 DEDOVANJE NA PODLAGI ZAKONA

Zakon določa krog oseb (zakonitih dedičev), ki dedujejo zaradi sorodstvenih vezi ali zakonske zveze. Zakoniti dediči dedujejo po določenih dednih redih - dediči bližnjega reda izključujejo iz dedovanja osebe bolj oddaljenega dednega reda.

Prvi dedni red: zapustnikovi potomci in njegov zakonec oz. zunajzakonski partner

Ti dedujejo po enakih delih. Na podlagi vstopne pravice dedujejo bolj oddaljeni potomci zapustnika (npr. vnuki dedujejo samo, če sin ali hči prej umre).

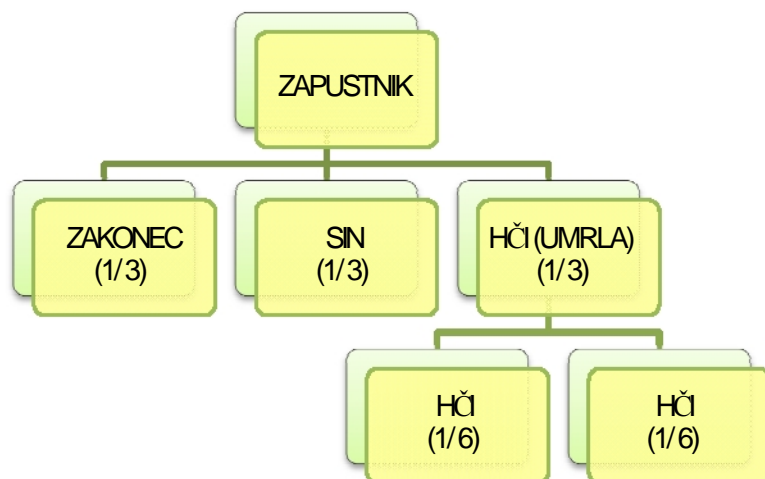

Slika8: Primer dedovanja, ko na podlagi vstopne pravice dedujejo zapustnikovi vnuki
Vir: Lasten

Drugi dedni red: zapustnikovi starši in njegov zakonec oz. zunajzakonski partner

Če pokojnik nima potomcev ali če ti ne dedujejo, dedujejo njegovi starši. Zakonec deduje v drugem redu samo, če ni zapustnikovih potomcev, sicer deduje v prvem redu. Starši dedujejo polovico zapuščine po enakih delih, drugo polovico pa zakonec. Če starši ne dedujejo, vstopijo v dedovanje njihovi potomci, torej bratje in sestre zapustnika.

Do dedovanja zunajzakonskih partnerjev pride samo v primeru, če sta partnerja živela v življenjski skupnosti (to pomeni, da je zveza med zunajzakonskima partnerjema po vsebini in po zunanem videzu taka, kot je življenjska skupnost med zakoncema in mora trajati vsaj toliko časa, da sploh lahko nastane podobnost z zakonsko zvezo), če je ta trajala dalj časa pred smrtjo zapustnika in če je trajala do smrti zapustnika.

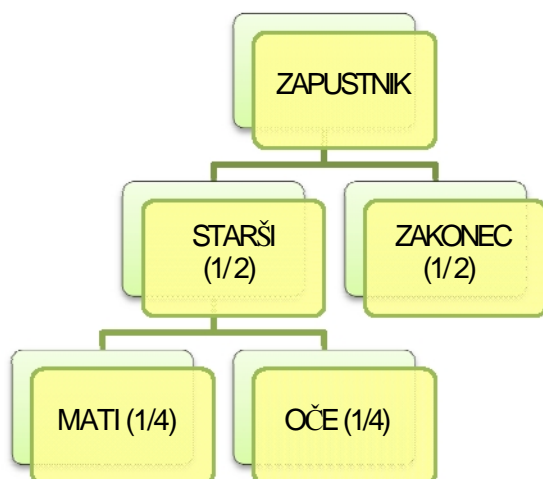

Slika9: Primer dedovanja, ko dedujejo starši (mati in oče) zapustnika in zakonec
Vir: Lasten

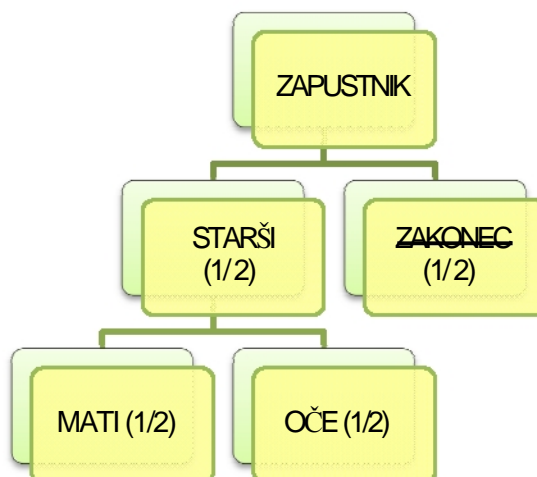

Slika 10: Primer dedovanja, ko zapustnik nima potomcev in ne zakonca, ko vso zapuščino dedujejo njegovi starši po enakih delih
Vir: Lasten

Zapustnikovi bratje in sestre ter njihovi potomci dedujejo, če je eden od zapustnikovih staršev umrl pred zapustnikom (po načelu vstopne pravice).

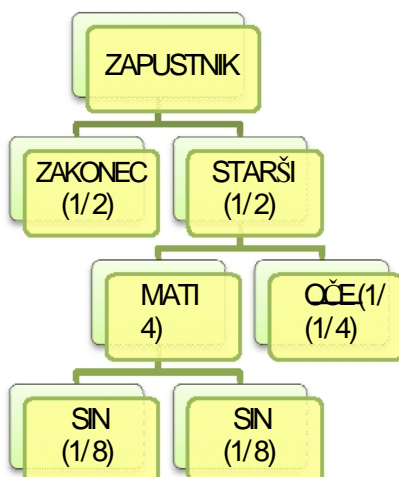

Slika 11: Primer dedovanja, ko dedujejo zapustnikovi bratje
Vir: Lasten

Tretji dedni red: deda in babice pokojnika

Če ni nobene druge osebe, ki bi dedovala v prvem ali drugem dednem redu, pridejo v poštev zapustnikovi stari starši. Če ti ne dedujejo, vstopijo na njihovo mesto njihovi potomci, torej zapustnikovi strici in tete in njihovi potomci. Zakon določa tudi posebne določbe za nekatere dediče (npr. neobstoj ali izgubo dedne pravice, povečanje dednega deleža).

Nujni dediči

Določenim osebam (pokojnikovi potomci, njegovi posvojenci in njihovi potomci, njegovi starši in njegov zakonca) iz kroga zakonitih dedičev gre po zakonu del zapuščine, ki jo morajo dobiti, čeprav jih je zapustnik v oporoki prezrl. Dedi in babice ter bratje in sestre pokojnika so nujni dediči le tedaj, če so trajno nezmožni za delo in nimajo potrebnih sredstev za življenje.

Nujni delež potomcev, posvojencev in njihovih potomcev ter zakonca znaša polovico, nujni delež drugih dedičev pa tretjino tistega deleža, ki bi šel vsakemu posameznemu izmed njih po zakonitem dednem redu.

5.4 DEDOVANJE NA PODLAGI OPOROKE

Oporoka (testament) je enostranska, preklicna, v predpisani obliki dana izjava volje (zapustnik mora hoteti narediti oporoko), s katero neka oseba razpolaga s svojim premoženjem za primer smrti (Zupančič, 2005, 67).

Oporoka

Podpisani, roj.

„
stanujoč, pri jasni zavesti in po tehtnem preudarku izjavljam, da vse moje premoženje podeduje moja žena, rojena, stanujoča

Če me žena ne bo preživela, določam, da naj vse moje premoženje podeduje nadomestna dedinja

„
rojena, stanujoča

Nadomestna dedinja je dolžna iz podedovanega premoženja izročiti nečakinji, rojeni

„
stanujoč kot volilo, poskrbeti za primeren pogreb in še naprej skrbeti za družinski grob.

Podpis oporočitelja
.....

Kot oporočni priči sta bili ob zapisu oporoke in ob podpisu navzoči priči, rojen

„
stanujoč, ki je oporoko tudi zapisal,
in, rojen

„
stanujoč

Oporočni priči potrjujeta, da je podpisani pred njima izjavil, da je v tej listini njegova oporoka.

Lastnoročni podpis prve priče
.....

Lastnoročni podpis druge priče
.....

Slika 12: Vzorec pisne oporoke pred pričami
Vir: Šinkovec, 2005, 589

Zgoraj je primer oporoke, v kateri, če ste jo pozorno prebrali, oporočitelj zapušča določeni osebi volilo; oporočitelj namreč lahko določeni osebi zapusti določeno stvar ali pravico, ali pa naloži dediču ali komu drugemu, ki mu kaj zapušča, da iz tistega, kar mu zapušča, da določeno stvar. Oporoko lahko napravi vsak, ki je sposoben za razsojanje in je dopolnil petnajst let starosti.

Oporoka je neveljavna, če je bil oporočitelj prisiljen (z grožnjo, s silo), da jo je napravil, ali če jo je napravil zaradi zvižace ali ker je bil v zmoti.

Veljavna je tista oporoka, ki je napravljena v obliki, kakor jo določa **Zakon o dedovanju**, in ob pogojih, ki jih ta določa (Zakon o dedovanju, 2010, 62. člen).

Shranjevanje oporoke je stvar oporočitelja – lahko jo shrani sam ali pa jo da v shranjevanje drugi osebi ali neki depozitni ustanovi. Izjema je sodna oporoka ki se hrani na sodišču in notarska oporoka, ki se hrani pri notarju.

55 PRIDOBITEV DEDIŠČINE IN ODPOVED DEDIŠČINI

Pokojnikova zapuščina preide po Zakonu o dedovanju na njegove dediče v trenutku njegove smrti (Zakon o dedovanju, 2010, 132. člen).

Dedič se lahko odpove dediščini z izjavo, ki jo poda sodišču do konca zapuščinske obravnave. Taka odpoved velja tudi za potomce tistega, ki se je odpovedal, če ni izrecno izjavil, da se odpoveduje samo v svojem imenu. Če se je dedič odpovedal samo v svojem imenu, se šteje, kakor da sploh ni bil dedič (Zakon o dedovanju, 2010, 133. člen).

Dedič je odgovoren za zapustnikove dolgove do višine vrednosti podedovanega premoženja. Dedič, ki se je odpovedal dediščini, ni odgovoren za zapustnikove dolgove (Zakon o dedovanju, 2010, 142. člen).

Kako je v Sloveniji dedovanje pravno urejeno?

Pojasnite, kaj pomeni zakonito dedovanje in si izmislite primer. Razložite, v katerem primeru dedujejo zapustnikovi starši? Navedite primer.

Presodite smiselnost določbe zakona o nujnem deležu. Ali je dedič odgovoren tudi za zapustnikove dolgove?

Na kakšen način se dedič lahko dediščini odpove?

Ali je oporoka lahko tudi neveljavna? Izmislite si primer.

Katere so posebnosti dedovanja kmetijskih gospodarstev?

Sestavite oporoko pred pričami za naslednji primer: Imate 20 ha kmetijskega zemljišča (sadovnjak) in parcelo z manjšo kmetijo. Imate 3 otroke, žena je pokojna. Ali je za vaš primer nujno, da napišete oporoko? Kako pa bi dedovali vaši otroci v primeru, če oporoke ne bi napisali? V katerih primerih in v kakšni obliki bi lahko to oporoko podali ustno (pomagajte si s sliko v nadaljevanju)?





Lastnoročna oporoka

- Zasebna, pisna oporoka.
- Oporočitelj jo je lastnoročno napisal in podpisal.



Pisna oporoka pred pričami

Zasebna, pisna oporoka.

- Oporočitelj lastnoročno v navzočnosti dveh prič podpiše listino, ki mu jo je sestavil kdo drug, ko hkrati izjavi pred pričama, da je to njegova oporoka.



Sodna oporoka

• Javna, ustna oporoka.

- Sestavi jo sodnik pristojnega sodišča po izjavi oporočitelja; oporočitelj jo v njegovi navzočnosti prebere (če sam ne more, jo prebere sodnik v navzočnosti dveh prič) in podpiše.



Oporoka, sestavljena v tujini

• Javna, ustna oporoka.

- Lahko jo sestavi konzularni ali diplomatski predstavnik RS.



Oporoka, sestavljena na slovenski ladji

Izredna, javna, ustna oporoka.

- Lahko jo sestavi poveljnik ladje in preneha veljati po preteku 30 dni od vrnitve oporočitelja v RS.



Oporoka, sestavljena med izrednim ali vojnim stanjem

Izredna, javna, ustna oporoka.

- Vojaški osebi jo lahko sestavi poveljnik čete, njej enake ali višje enote ali kdo drug v prisotnosti takšnega poveljnika in preneha veljati po preteku 60 dni po koncu izrednega ali vojnega stanja oz. po preteku 30 dni po prenehanju vojaške službe.



Mednarodna oporoka

• Javna, pisna oporoka.

- Napisana je lahko v kateremkoli jeziku, lahko jo sestavi sodnik pristojnega sodišča, diplomatski oz. konzularni predstavnik (pooblaščen oseba); pooblaščen oseba priloži oporoki potrdilo za dokaz veljavnosti mednarodne oporoke glede oblike; velja v vseh državah, ki so ratificirale mednarodno konvencijo o enotnem zakonu o obliki mednarodne oporoke.



Ustna oporoka

• Izredna, zasebna oporoka.

- Oporočitelj lahko izjavi svojo poslednjo voljo ustno pred dvema pričama le tedaj, če zaradi izrednih razmer ne more napraviti pisne oporoke; preneha veljati po preteku 30 dni od prenehanja izrednih razmer, v katerih je bila napravljena.



Notarska oporoka

• Javna oporoka, ustna ali pisna.

- Nastane s sodelovanjem notarja in je urejena v zakonu o notariatu.

Slika 13: Oblike oporoke

Vir: <http://www.eudavki.si/index.php?S=1&Folder=356&L=1>, 29. 1. 2011

5.6 DEDNOPRAVNE POGODBE

Pogodbe dednopravnega značaja, s katerimi se pogodbenik kakorkoli zavezuje glede razpolaganja s premoženjem, ki ga bo imel ob smrti, so po zakonu **praviloma neveljavne**. Taki neveljavni, nični pogodbi sta **dedna pogodba** (pogodba, s katero kdo zapušča svojo zapuščino ali njen del sopogodbniku ali komu drugemu) in **pogodba o vsebini oporoke** (pogodba, s katero se kdo zaveže, kaj bo določil v oporoki in česa ne oz. kaj bo preklical in česa ne) (Zupančič, 2005, 97).

5.7 OBLIGACIJSKE POGODBE

Obligacijski zakonik določa različne pogodbe, ki imajo pomen za dedovanje.

Obligacijske pogodbe, ki imajo pomen za dedovanje	Lastnosti
Darilo za primer smrti	Darilna pogodba, ki se mora izpolniti po darovalčevi smrti. Veljavna je le, če je sklenjena v obliki notarskega zapisa in če je listina o sklenjeni pogodbi izročena obdarjencu.
Pogodba o izročitvi in razdelitvi premoženja za življenja (izročilna pogodba)	Izročitelj se s pogodbo zaveže, da bo izročil in razdelil svoje premoženje svojim potomcem, posvojencem ter njihovim potomcem (te osebe dedujejo vnaprej, pred smrtjo zapustnika).
Pogodba o dosmrtnem preživljanju	Preživljalec se zaveže, da bo preživljal preživljanca, preživljanec pa izjavi, da mu zapušča vse premoženje ali del premoženja, ki obsega nepremičnine in premičnine, ki so namenjeni za rabo in uživanje nepremičnin, s tem da je njihova izročitev odložena do izročiteljeve smrti. Pogodba lahko obsega tudi druge premičnine preživljanca, ki pa morajo biti v pogodbi navedene.
Pogodba o preužitku	Preužitkar se zavezuje, da bo na prevzemnika prenesel lastninsko pravico na določenih svojih nepremičninah, prevzemnik pa se zavezuje, da bo preužitkarju ali komu drugemu do njegove smrti nudil določene dajatve ali storitve. Skupaj z nepremičninami so predmet pogodbe tudi premičnine, ki so namenjene za rabo in uživanje nepremičnin, če stranki ne določita drugače.



Razmislite in si izmislite primer, v katerem bi bila smiselna sklenitev Pogodbe o dosmrtnem preživljanju.

Povzetek

Pravica do dedovanja je zagotovljena z ustavo in urejena z zakonom, državljani so ob enakih pogojih enakopravni pri dedovanju. Dedujejo se lahko stvari in pravice, ki pripadajo posameznikom. Deduje se lahko na podlagi zakona in na podlagi oporoke. Oporočitelj lahko z oporoko razpolaga s svojim premoženjem v skladu z Zakonom o dedovanju. Pri tem je po Zakonu omejen z ustanovo nujnega deleža. Poseben pravni režim je določen za dedovanje kmetijskih gospodarstev - ureja ga Zakon o dedovanju kmetijskih gospodarstev. Pomen za dedovanje imajo tudi obligacijske pogodbe: Darilo

za primer smrti, Pogodba o izročitvi in razdelitvi premoženja, Pogodba o dosmrtnem preživljanju, Pogodba o prežitku.

6 PODEŽELJE

Če govorimo na splošno, lahko rečemo, da ima kmetijstvo kot dejavnost neposreden pomen za trajnostni razvoj podeželja. Presodite, kakšen je vpliv kmetijstva na razvoj podeželja danes. Na kakšen način bi lahko na državnem nivoju dosegli, da bi bilo negativnih učinkov čim manj, pozitivni pa bi se še krepili?

S pomočjo tega poglavja boste poznali značilnosti podeželskega prostora Slovenije. Poznali boste politiko razvoja podeželja in razumeli pomen načrtovanja za razvoj in varovanje podeželja ter ukrepe za varovanje podeželskega prostora. Razumeli boste pomen predpisov za razvoj podeželja in blaginjo prebivalstva.

6.1 SPLOŠNE GEOGRAFSKE IN UPRAVNE ZNAČILNOSTI PODEŽELJA



Na list napišite čim več pojmov, ki vas asociirajo na podeželje. V skupini primerjajte zapise in poskušajte zapisati bistvene značilnosti podeželja. Ugotovitev primerjajte z drugimi skupinami in skupaj poskušajte opredeliti pojem podeželja.

Obstaja veliko opredelitev podeželja oz. podeželskega območja, tudi v novejših razvojnih programih se ne uporabljajo enotni kriteriji za ta pojem. Slovenija v Nacionalnem strateškem razvoju podeželja 2007–2013 uporablja kriterije **OECD**. Ta koncept uporablja kot edino merilo za določitev podeželskih območij gostoto prebivalstva, vendar na dveh različnih hierarhičnih ravneh - na lokalni in regionalni. Na lokalni ravni (LAU 2) so kot podeželske občine opredeljene tiste, ki imajo manj kot 150 preb./ km², na regionalni ravni se določa delež prebivalstva v regiji, ki živi v podeželskih občinah. Koncept OECD se uporablja **za razvrščanje statističnih regij** (enote NUTS 3).

Tabela 1: Tipi regij po konceptu OECD na regionalni ravni

Tip regije	Delež prebivalstva, ki živi v podeželskih občinah v regiji
Pretežno ruralna	> 50 %
Zmerno ruralna	15-50 %
Pretežno urbana	< 15 %

Vir: Prirejeno po:

http://www.stat.si/tema_splosno_upravno_podezelje_predstavitev.asp#potek (11. 1. 2011)

Podeželska območja pokrivajo v Evropi (EU=27) 90 % ozemlja, na njih pa živi več kot 60 % prebivalstva. Za ocenjevanju stanja podeželja in še posebej pri načrtovanju razvoja podeželja so ključnega pomena primerljivi podatki, s katerimi razpolagamo.

Slovenija se uvršča med države EU z nadpovprečnim deležem podeželskih območij. Značilno podeželska območja predstavljajo slabo tretjino celotnega ozemlja države. Slovensko ozemlje je reliefno razgibano, zgoščena je poselitev dolinskih (ravninskih) delov, saj na slabih 20 % ozemlja živi skoraj 60 % vsega prebivalstva (Nacionalni strateški razvoj podeželja 2007–2013, 2006, 4–5).

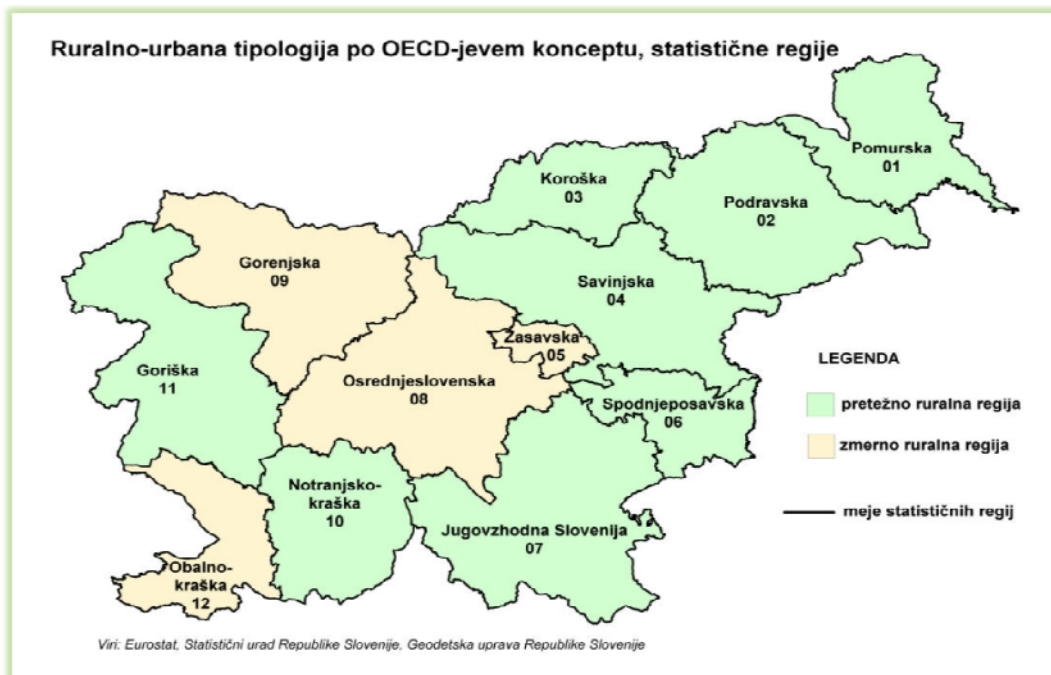

Slika 14: Ruralno-urbana tipologija po OECD-jevem konceptu, statistične regije

Vir: <http://www.stat.si/doc/vsebina/podezelje/statisticne%20regije%20po%20OECD.JPG>

(8. 11. 2010)

Cunder (2006, 148) navaja, da sta razmeroma hitra deagrarnizacija slovenskega podeželja in z njo povezana depopulacija v Sloveniji že zgodaj povzročili velike ekonomske in demografske spremembe v podeželskem prostoru. Proces diferenciacije podeželja so se odrazili v členitvi prvotno enotnega agrarnega podeželja v območja urbanizacije, prehodna območja in območja klasične agrarne pokrajine (Klemenčič, 2002, 8). Medtem ko v urbaniziranih agrarnih območjih in v območjih okoli večjih mest delež in pomen kmetijstva tako v demografskem kot tudi ekonomskem pogledu naglo nazaduje, pa se klasična ruralna območja še vedno soočajo s strukturnimi in razvojnimi problemi: slaba učinkovitost in nekonkurenčnost kmetijstva, opuščanje pridelave in zaraščanje kmetijskih zemljišč (Nacionalni strateški načrt razvoja podeželja 2007–2013, 2006, 4).



Naštejte nekaj dejavnikov, na katere vplivajo pester naravne razmere. V kateri tip regije se uvršča po kriterijih OECD regija, v kateri živite? Kakšen pokrajinski tip opredeljuje kraj vašega bivališča, kaj je zanj značilno? Kakšna je poselitev na tem območju? Kakšno vlogo ima kmetijstvo na območju, kjer živite? Ali se v zadnjem desetletju veča ali manjša?

Upravno organizacijo Slovenije sestavljajo strukture na nacionalni in na lokalni ravni. Temeljna enota lokalne samouprave je občina. Območje občine obsega eno ali več naselij, ki so med seboj povezana zaradi skupnih potreb in interesov prebivalcev.



Več o občinah dobite na spletnih straneh Službe Vlade RS za lokalno samoupravo in regionalno politiko:
[http://www.svlr.gov.si/si/delovna_podrocja/podrocje_lokalne_samouprave/obcine/](http://www.svlr.gov.si/si/delovna_podrocja/podrocje_lokalne_samouprave/obcine/http://www.svlr.gov.si/si/delovna_podrocja/podrocje_lokalne_samouprave/obcine/)

62 GLAVNI GOSPODARSKI KAZALNIKI PODEŽELJA

Kmetijska zemljišča (MKGP, 2005) predstavljajo 32 % celotnega ozemlja Slovenije, gozdovi okoli 60 %, ostala zemljišča pa okoli 8 %. V strukturi kmetijskih zemljišč zavzemajo največji delež travniki in pašniki (54,6 %), njive (30,3 %) in trajni nasadi (8,4 %).

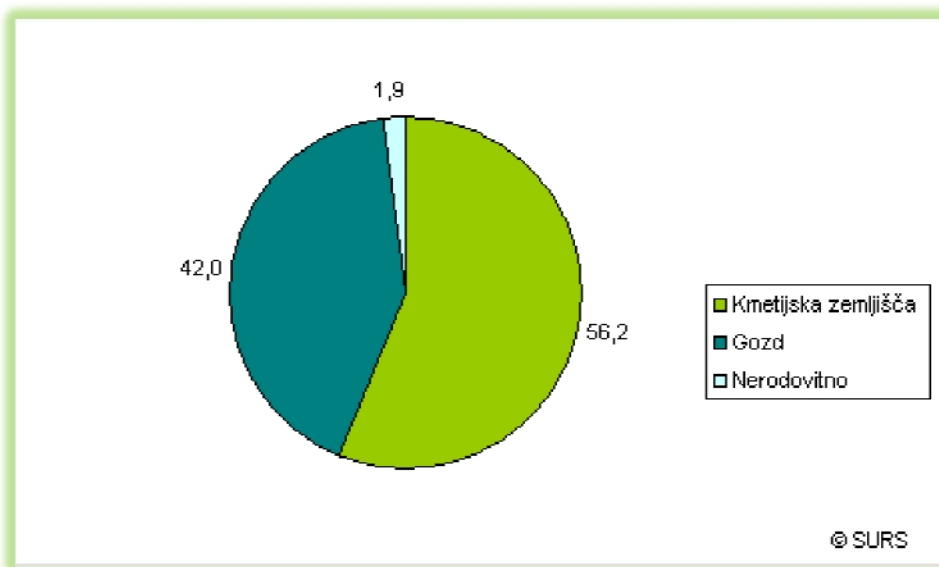

Slika 15: Raba vseh zemljišč na kmetijskih gospodarstvih v deležu površine, Slovenija, 2010

Vir: http://www.stat.si/novica_prikazi.aspx?id=3448 (8. 11. 2010)

Večina kmetijskih zemljišč (73,9 %) v območjih z omejenimi pogoji za kmetovanje; območja z omejenimi dejavniki pokrivajo kar 85 % celotnega ozemlja R Slovenije, od tega je 72 % hribovsko gorskih območij.



Preberite spodnje besedilo, povzeto po Nacionalnem strateškem načrtu razvoja podeželja 2007–2013 in naštejete ključne gospodarske kazalnike podeželja.

Medtem ko je v okviru EU-15 skoraj 85 % vseh kmetijskih gospodarstev specializiranih, je v Sloveniji znašal ta delež leta 2003 le 43,5 %. Prispevek kmetijstva v BDP in stopnja zaposlenosti v zadnjem desetletju stalno upada; v letu 2004 je kmetijstvo in gozdarstvo prispevalo 2,2 % k skupnemu BDP in zaposlovalo 10,5 % vseh zaposlenih v državi. V pretežno podeželskih regijah je BDP na prebivalca za več kot desetino nižji od povprečnega BDP na prebivalca v državi. Po produktivnosti dela Slovenija še vedno zaostaja za povprečno produktivnostjo v EU, razlog za nizko produktivnost dela v kmetijstvu v primerjavi z drugimi dejavnostmi je poleg nizke stopnje specializacije proizvodnje predvsem neugodna starostna, izobrazbena in posestna struktura. Gozdarstvo po kazalcih uspešnosti gospodarjenja zaostaja za povprečjem drugih predelovalnih dejavnosti v državi. Premalo je izkoriščena proizvodna sposobnost gozdov, zlasti zasebnih; slaba je tudi infrastruktura. Gozdne posesti so razdrobljene, lastniki so pri izvedbi del v gozdovih in prodaji lesa nepovezani. Zaposlitvena struktura se razlikuje med regijami. V pretežno podeželskih regijah delež zaposlenih v primarnem sektorju znaša več kot 20 %, v značilno podeželskih regijah pa se razmeroma hitro

zmanjšuje, predvsem zaradi hitreje rasti zaposlenih v terciarnem sektorju. Stopnja brezposelnosti v pretežno podeželskih in značilno podeželskih regijah ne odstopa bistveno od državnega povprečja. Dohodki v slovenskem kmetijstvu zaostajajo za povprečnimi v gospodarstvu za okoli 50 %. Zaradi nizkih dohodkov je tudi šibka lastna sposobnost kmetijskih gospodarstev za izvajanje naložb (povzeto po Nacionalni strateški načrt razvoja podeželja 2007–2013, 2006, 5–9).



Na kratko opišite rabo kmetijskih zemljišč v zadnjih desetih letih na območju, kjer živite.

Katere so značilnosti kmetijskih gospodarstev na območju, kjer živite? Kakšne so njihove prednosti in kaj največje ovire pri njihovem razvoju?

Na spletu ali v literaturi poiščite najnovejše podatke o strukturi kmetijskih zemljišč v Sloveniji in prispevku kmetijstva k BDP. Podatke primerjajte z zgoraj navedenimi in jih komentirajte.

6.3 RAZVOJ PODEŽELJA

Zamislite si, da boste od svojih staršev prevzeli kmetijsko gospodarstvo na Gorenjskem, usmerjeno v živinorejo.

Od katerih dejstev bi bila odvisna vaša odločitev o nadaljnji usmeritvi kmetije, katere podatke bi za to potrebovali? Če bi kmetijo prevzeli danes - ali bi lahko za nameravano investicijo pridobili evropska sredstva in če, v kolikšnem deležu in pod kakšnimi pogoji?

Največji uporabnik podeželskih zemljišč je kmetijstvo; ta je tudi ključni dejavnik kakovosti življenjskega prostora in okolja. Slovenska kmetijska politika je pomen večnamenskosti kmetijstva zapisala že v Strategiji razvoja slovenskega kmetijstva v letu 1993. Z vidika posameznih funkcij kmetijstva se zmanjšuje pomen proizvodne funkcije kmetijstva, povečuje pa se vloga okoljske in socialne funkcije kmetijstva. Vodilna načela skupne kmetijske politike, politike trga in razvoja podeželja je določil Evropski svet v Göteborgu (junija 2001). Da bi se uspešno spoprijeli s temi izzivi, bi morala SKP in njen prihodnji razvoj s svojimi cilji med drugim prispevati k doseganju trajnostnega razvoja z večjim poudarkom na spodbujanju zdravih, visoko kakovostnih proizvodov, okoljsko trajnostnih proizvodnih metod, vključno z ekološko pridelavo, obnovljivimi surovinami in varstvom biotske raznovrstnosti.

Ta vodila načela so potrdili sklepi Lizbonske strategije Evropskega sveta v Solunu (junija 2003). Reformirana SKP in razvoj podeželja lahko v prihodnjih letih ključno prispevata h konkurenčnosti in trajnostnemu razvoju. Bistvena pravila, ki urejajo politiko razvoja podeželja v obdobju od 2007 do 2013, in ukrepi politike, ki so na voljo državam članicam in regijam, so določeni v [Uredbi Sveta \(ES\) št. 1698/2005](#).

Prihodnja politika razvoja podeželja se osredotoča na tri ključna področja: kmetijsko-živilsko gospodarstvo, okolje in širše podeželsko gospodarstvo ter prebivalstvo. V obdobju 2007–2013 je strategija razvoja podeželja in programi oblikovana okrog štirih osi (izboljšanje konkurenčnosti kmetijskega in gozdarskega sektorja, ohranjanje okolja in podeželja, kakovost življenja in diverzifikacija ter LEADER). Postopek za izvajanje ukrepov politike razvoja podeželja je predpisan v Zakonu o kmetijstvu.



V literaturi ali s pomočjo spleta poiščite, kateri ukrepi so zajeti v okviru posamezne osi in jih razvrstite po pomembnosti za vašo občino/regijo. Kritično osvetlite razloge za ukrep, ki ste ga izbrali kot najpomembnejšega.

Na spletu poiščite, za katere ukrepe so trenutno razpisana sredstva za

sofinanciranje. Komu so veljavni razpisi namenjeni in kakšni so razpisni pogoji?

Za razvoj podeželja je potrebno tudi kakovostno spremljanje, vrednotenje in načrtovanje razvojnih programov. V strokovni in znanstveni literaturi se navaja veliko različnih konceptov indikatorjev trajnostnega razvoja in razvoja podeželja, ki so hkrati tudi indikatorji večnamenskega kmetijstva.

Primer ocenjevanja vpliva kmetijske politike na elemente večnamenskega kmetijstva sta v prispevku opisala Bedrač in Cunder (2007, 55). Pri tem so indikatorje, s katerimi ocenjujemo uspešnost kmetijske politike, razdelili v skupine glede na osnovne funkcije kmetijstva:

- proizvodna (proizvodnja hrane, zagotavljanje varne in kakovostne hrane, zagotavljanje prehranske varnosti),
- okoljska (trajnostna raba naravnih virov, zagotavljanje biotske raznovrstnosti in ohranjanje kulturne krajine),
- socialna (ohranjanje poseljenosti in zagotavljanje zaposlenosti prebivalstva).

Izbrane indikatorje so razvrstili v skupine glede na cilje kmetijske politike, kot so bili opredeljeni v Strategiji razvoja kmetijstva v Sloveniji. Spodnja tabela prikazuje povezanost ciljev kmetijske politike z elementi večnamenskosti kmetijstva in indikatorje, s katerimi so ti elementi ovrednoteni.

Tabela 2: Elementi večnamenskega kmetijstva s katerimi ocenjujemo cilje kmetijske politike

Skupine ciljev kmetijske politike	Elementi večnamenskega kmetijstva	Kriterij/Smer spremembe	Indikatorji
	Proizvodnja hrane	Večja in/ali bolj stabilna pridelava	Indeks fizičnega obsega proizvodnje
Stabilna pridelava kakovostne in čim cenejše hrane ter zagotavljanje prehranske varnosti	Prehranska varnost	Enaka ali večja potrošnja in samooskrba s hrano	Pokritost uvoza z izvozom (%) Delež izdatkov porabljenih za hrano (%)
	Varna in kakovostna hrana	Posodabljanje živilsko pridelovalne industrije	Stopnje samooskrbe za pomembnejše kmetijske pridelke (%) Število investicij v živilsko pridelovalni industriji
	Proizvodnja hrane	Večji in enak dohodek glede na bruto plače v gospodarstvu	Porabljena sredstva za investicije v živilsko pridelovalno industrijo (mio €)
Povečanje konkurenčnosti kmetijstva		Ohranjanje obdelanosti kmetijskih zemljišč	Povprečna površina KZU/gospodarstvo
Vzdrževanje proizvodnega potenciala, varovanje okolja, razvoj podeželja	Trajnostna raba naravnih virov	Povečanje površin s kmetijsko okoljskimi ukrepi	Površina kmetijskih zemljišč v uporabi (ha)
		Povečanje površin z ekološkim kmetovanjem	Površine zemljišč s kmetijsko okoljskimi ukrepi (ha)
		Zmanjšanje porabe mineralnih gnojil	Delež KZU z ekološkim kmetijstvom (%) Poraba mineralnih gnojil v kmetijstvu

			(t)
	Biotska raznovrstnost	Ohranjanje biotske raznovrstnosti kmetijskih rastlin	Skupno število sort kmetijskih rastlin, registriranih za prodajo
		Intenzivnost kmetijstva	Hektarski donos pšenice (t/ha)
	Ohranjanje kulturne krajine	Povečanje deleža varovanih območij narave	Delež zavarovanih območij v skupni površini Slovenije
Zagotavljanje primerne dohodka	Ohranjanje poseljenosti	Ohranjanje poseljenosti podeželja	Delež kmečkega prebivalstva v skupnem številu prebivalstva
		Izboljšanje izobrazbene ravni na kmetijskih gospodarstvih	Število gospodarjev s formalno kmetijsko izobrazbo
	Diverzifikacija dejavnosti na podeželju	Število kmetijskih gospodarstev, ki se ukvarjajo z dopolnilno dejavnostjo	
Zaposlenost	Zaposlenost	Ohranjanje zaposlenosti v kmetijstvu	Število polnovrednih delovnih moči v kmetijstvu po Ekonomskem računu kmetijstva
		Večji ali enak dohodek glede na plače v gospodarstvu	Indeks factorskega dohodka po PDM glede na indeks povprečnih letnih bruto plač

Vir: Bedrač in Cunder, 2007, 57–58

Vse indikatorje so v časovnem obdobju predstavili s točkovnimi ocenami (metodologijo dela si lahko preberete v objavljenem članku na 4. konferenci DAES z naslovom Vrednotenje elementov večnamenskosti kmetijstva v Sloveniji). Ugotovili so, da so bili cilji kmetijske politike v obravnavanem obdobju od leta 1994 do 2004 v veliki meri doseženi ter, da se je s povečevanjem sredstev kmetijskega proračuna povečevala tudi večnamenska naravnost kmetijstva v Sloveniji. V tem obdobju je imela najpomembnejšo vlogo proizvodna funkcija kmetijstva, rahlo se je povečeval indeks obsega kmetijske proizvodnje. Skozi celotno obdobje se je zmanjševal delež izdatkov gospodinjstev za hrano, povečala se je samooskrba z govejim mesom in mlekom. Pozitiven trend je bil v prestrukturiranju živilsko predelovalne industrije.

Povečala se je tudi konkurenčnost kmetijstva – v zadnjem obdobju se je močno povečala površina KZU na kmetijsko gospodarstvo. Ni pa se povečala intenzivnost kmetijske proizvodnje. Po letu 1999 se je zelo povečal pomen okoljske funkcije kmetijstva. Število zaposlenih v kmetijstvu in delež ljudi, ki živijo v podeželskih območjih se je skozi celotno obdobje zniževal.



S pomočjo zgoraj opisanih rezultatov pri uporabljenem modelu za ocenjevanje vpliva kmetijske politike na elemente večnamenskega kmetijstva kritično osvetlite funkcijo kmetijstva v obravnavanem obdobju.

Ali iz navedenega lahko sklepate na pozitiven vpliv kmetijsko-okoljskih ukrepov?

Po pomembnosti razvrstite nabor indikatorjev, naveden v gornji tabeli za območje, iz katerega prihajate oz. ga najbolj poznate.

Problematizirajte predstavljen nabor indikatorjev.

V Sloveniji je velik del površine opredeljen kot ekološko pomembna območja, z Direktivami Sveta so bila določena posebej varovana območja Natura 2000. Več o varovanih območjih v Sloveniji preberite na naslovu <http://www.natura2000.gov.si/>.



Komentirajte trditev: »Vse svoje dejavnosti znotraj območja Natura 2000 bomo morali ustaviti zaradi ohranjanje narave.« Komentar oz. razlago Ministrstva pa lahko preberete na spletnem

naslovu <http://www.natura2000.gov.si/index.php?id=44>.

Pojasnite vplive kmetijstva na kakovost voda, tal in onesnaženosti zraka v Sloveniji? S pomočjo katerih ukrepov na evropski ravni računamo na pozitivne učinke na tem področju?

K trajnostni kmetijski rabi naravnih virov pomembno prispeva ekološko kmetovanje. V literaturi poiščite podatke o površini zemljišč z ekološkim kmetijstvom v Sloveniji v zadnjih letih in kritično osvetlite pridobljene podatke.

Analizirajte trenutno stanje podeželja na vašem območju in zapišite v spodnjo tabelo, kje vidite prednosti, slabosti, nevarnosti in priložnosti konkretnega podeželskega območja.

Prednosti (S)	Slabosti (W)
Priložnosti (O)	Nevarnosti (T)

Čeprav je kmetijstvo še vedno tipična gospodarska dejavnost na podeželju, pa le to vedno bolj postaja tudi prostor za bivanje in delo ljudi, ki se ukvarjajo z različnimi nekmetijskimi

gospodarskimi dejavnostmi (Program razvoja podeželja Republike Slovenije za obdobje 2007–2013, 2007, 51–52).

6.4 NAČRTOVANJE IN VARSTVO KMETIJSKIH ZEMLJIŠČ

Evidenca dejanske rabe kmetijskih in gozdnih zemljišč je predpisana v Zakonu o kmetijstvu, vodi jo MKGP.

Skupine vrst dejanske rabe kmetijskih in gozdnih zemljišč	Njive in vrtovi
	Travniške površine
	Trajni nasadi
	Druge kmetijske površine
	Gozd

Minister za kmetijstvo predpiše podrobnejše vrste dejanskih rab kmetijskih in gozdnih zemljišč ter način njihovega določanja in obnavljanja. Podatki evidence so javni in dostopni na spletnih straneh ministrstva, dostopni so preko strani <http://rkg.gov.si/GERK/>.

V evidenci dejanske rabe kmetijskih in gozdnih zemljišč se vodijo vsa kmetijska zemljišča, katerih površina je večja od 1000 m², in gozdna zemljišča, večja od 5000 m². Izjema so vinogradi, matičnjaki, oljčniki, hmeljišča in ostali trajni nasadi, ki se vodijo že od velikosti 500 m², ter rastlinjaki, ki se zajemajo od velikosti 25 m². Če uporabnik podatkov ugotovi, da je dejanska raba različna od objavljene, lahko prikladi predlog spremembe.

Ustava v 71. členu določa, da se zaradi smotrnega izkoriščanja lahko z zakonom določijo posebni pogoji za uporabo zemljišč, posebno varstvo določa za kmetijska zemljišča. Država skrbi za gospodarski, kulturni in socialni napredek prebivalstva na gorskih in hribovitih območjih.

Zakon o kmetijskih zemljiščih določa, da mora lastnik, zakupnik ali drug uporabnik kmetijsko zemljišče obdelovati na predpisan način, kot dober gospodar in mora kmetijsko proizvodnjo prilagoditi ekološkimi in talnim razmeram. Uporabljati mora zemljiščem in kraju primerne metode za preprečevanje zbitosti tal, erozije in onesnaženja in za zagotavljanje trajne rodovitnosti zemljišč. Če kmetijska inšpekcija ali kmetijska svetovalna služba ugotovi, da obdelovalec ne uporablja kmetijskega zemljišča kot dober gospodar, razišče vzroke za tako stanje in če je potrebno, naloži obdelovalcu izvedbo primernih ukrepov. Obdelovalec mora ukrepe izvesti najpozneje do začetka kmetijskih del v naslednjem koledarskem letu oziroma v enem letu, sicer se izvedba potrebnih ukrepov na stroške lastnika, zakupnika ali drugega uporabnika kmetijskega zemljišča zagotovi v izvršilnem postopku (prisilno).

Namen vodenja podatkov v uradni evidenci

Podatki

Namen vodenja podatkov v uradni evidenci	Podatki
Določanje kmetijskih zemljišč v planskih Najboljša in druga kmetijska zemljišča aktih RS in lokalnih skupnosti	Kategorije kmetijskih zemljišč
	Območja z omejenimi možnostmi za kmetijstvo
Izvajanje ukrepov kmetijske politike	Območja agrarnih operacij
	Območja skupnih pašnikov



Zakon o kmetijskih zemljiščih ureja rabo kmetijskih zemljišč.
Navedite, kaj še ureja ta zakon.

65 AGRARNE OPERACIJE

Določa jih Zakon o kmetijskih zemljiščih. Z agrarnimi operacijami se urejajo kmetijska zemljišča oziroma kmetijski prostor zaradi izboljšanja kmetijskih zemljišč oziroma izboljšanja pogojev obdelave.

Agrarne operacije	Medsebojna menjava kmetijskih zemljišč
	Arondacije
	Komasacije
	Melioracije

Pobudo za agrarne operacije dajejo lastniki kmetijskih zemljišč oziroma njihove skupnosti ali druge pravne osebe, po pooblastilu lastnikov kmetijskih zemljišč. Praviloma se izvajajo sporazumno med lastniki kmetijskih zemljišč, proti volji lastnikov kmetijskih zemljišč pa samo ob pogojih in po postopku, ki jih določa zakon. Pri oblikovanju in uveljavljanju pobude za uvedbo agrarne operacije in v postopku izvajanja pomaga lastnikom kmetijskih zemljišč kmetijska svetovalna služba.

Lastniki, zakupniki oziroma drugi uporabniki kmetijskih zemljišč na območju agrarne operacije **morajo dovoliti dostop na svoja zemljišča delavcem** geodetskih, vodnogospodarskih in drugih organizacij, ki opravljajo dela v zvezi s pripravo in izvajanjem agrarnih operacij in delovanjem ter vzdrževanjem melioracijskih objektov in naprav, ter osebam, ki imajo pravico meriti, snemati, projektirati ali zaznamovati zemljišča in vode, kadar je to potrebno za agrarno operacijo. Imajo pa pravico do odškodnine za škodo, povzročeno zaradi opravljanja navedenih del.

Odločbe v postopkih agrarnih operacij izdaja upravna enota in sicer:

Odločbe v postopku agrarnih operacij	Odločbe o dovolitvi dostopa na zemljišče zaradi izvedbe del
	Odločbe o odškodnini, ki nastane lastniku v zvezi z opravljanjem del
	Odločbe o odstranitvi posameznih objektov, ki ovirajo izvedbo agrarnih operacij

6.5.1 Medsebojna menjava kmetijskih zemljišč

Po Zakonu o kmetijskih zemljiščih se medsebojna menjava kmetijskih zemljišč šteje kot **menjava, ki se izvaja zaradi racionalnejše rabe kmetijskega zemljišča** in če vrednost enega zemljišča ne presega vrednosti drugega zemljišča za več kot 50%. Potrdilo o tem, da gre za medsebojno menjavo kmetijskih zemljišč, izda upravna enota.

6.5.2 Arondacije

Arondacija je zaokrožitev kmetijskih zemljišč in se lahko izvede v korist lastnika kmetijskega zemljišča, če bo zemljišče, ki se bo pripojilo, rabilo za kmetijsko proizvodnjo. Arondacija se lahko izvede tudi v korist skupnosti na podlagi pogodbe, če gre za skupne pašnike, združeno obnovo ali napravo trajnih nasadov, ali če gre za združeno obdelovanje.

6.5.3 Komascije

Komasacija pomeni, da se zemljišča na določenem območju zložijo in ponovno razdelijo med prejšnje lastnike tako, da dobi vsak čim bolj zaokrožena zemljišča. Uvedbo komasacijskega postopka lahko predlagajo lastniki zemljišč, v njihovem imenu pa komasacijski odbor, njihova skupnost na podlagi pogodbe ali pravna oseba. Predlog za uvedbo komasacijskega postopka se lahko vloži, če se s komasacijo strinjajo lastniki kmetijskih zemljišč, ki imajo v lasti več kot 80% površin zemljišč na predvidenem komasacijskem območju.

Komasacija se uvede z odločbo upravne enote, upravna enota tudi vodi komasacijski postopek. Komascijski udeleženci postanejo lastniki zemljišč z vpisom pravnomočne odločbe o novi razdelitvi zemljišč v zemljiško knjigo.

6.5.4 Melioracije

Kot melioracije razumemo osuševanje, namakanje in agromelioracije. Melioracije lahko predlagajo:

- osuševanje in velike namakalne sisteme: melioracijske skupnosti ali pravne osebe v imenu lastnikov kmetijskih zemljišč s predvidenega melioracijskega območja;
- male namakalne sisteme in agromelioracije: poleg zgoraj navedenih oseb tudi posamezni lastnik kmetijskih zemljišč, ki naj bi se meliorirala.

Predlog za uvedbo osuševanja, velikega namakalnega sistema ali agromelioracijo se lahko vloži, če se z melioracijo strinjajo lastniki kmetijskih zemljišč, ki imajo v lasti več kot 80% kmetijskih zemljišč s predvidenega melioracijskega območja. Na podlagi vloženega predloga uvede melioracijo minister za kmetijstvo z odločbo oz. s predpisom. Melioracija se konča s prevzemom sistemov v skladu s predpisi o graditvi objektov. Organ, ki odloči o uvedbi melioracije, poskrbi za zaznambo melioracije v zemljiški knjigi in zemljiškem katastru.

Po končani melioraciji prevzame osuševalne sisteme in velike namakalne sisteme do terciarnega omrežja razen vodotokov in vodnogospodarskih objektov v upravljanje investitor ali druga pravna oseba. Te objekte in naprave je treba redno vzdrževati in zagotoviti njihovo nemoteno delovanje.

Navedite vzroke za uvedbo posameznih agrarnih operacij.

V Zakonu o kmetijskih zemljiščih poiščite pogoje za vložitev predloga za arondacijo.

Na spletnih straneh poiščite predlog za uvedbo komasacijskega postopka. Kdo lahko vloži vlogo za komasacijo in kje?



Več o agrarnih operacijah lahko preberete v Zakonu o kmetijskih zemljiščih in na Državnem portalu RS.

Povzetek

V RS so prednostne naloge na področju politike razvoja podeželja opredeljene v nacionalnem strateškem načrtu (NSN) v skladu s prednostnimi nalogami Skupnosti na

tem področju. NSN predstavlja referenčni okvir za pripravo Programa razvoja podeželja. Pomemben del načrtovanj, sprejemanja strateških odločitev in reševanja težav je spremljanje in vrednotenje obstoječega stanja. Pri tem si pomagamo s statističnimi viri in različnimi modeli za vrednotenje. Za podeželska območja je značilna velika raznolikost, od oddaljenih območij, za katere je značilno upadanje števila prebivalcev, do perifernih urbanih območij, ki so pod vse večjim pritiskom urbanih središč. Danes so izzivi podeželja povezani z rastjo, delovnimi mesti in trajnostjo. Podeželje ponuja možnosti za rast v novih sektorjih, zagotavljanja razvedrilnih dejavnosti na podeželju in turizma. Podeželje je lahko zaradi svoje krajine privlačno za življenje in delo. Biotska raznovrstnost in ohranjenost habitatov je prednost, ki jo moramo s pravnimi ukrepi in strateškimi usmeritvami ohranjati. Pri tem pa ne smemo postavljati prevelikih omejitev za optimalno koriščenje gospodarskih potencialov kmetijstva in gozdarstva na teh območjih. Zaradi izboljšanja kmetijskih zemljišč oziroma izboljšanja pogojev obdelave se kmetijska zemljišča urejajo z agrarnimi operacijami, ki so predpisane z zakonom.

7 DODATNE IN DOPOLNILNE DEJAVNOSTI NA PODEŽELJU

Zamislite si, da boste na kmetiji opravljali tudi **dopolnilno dejavnost** v povezavi s predelavo mesa, ker ugotavljate, da imate dovolj znanja in izkušenj, pa tudi prostega časa. Niste pa lastnik kmetije, ampak sin/ hči lastnika kmetije.

Ali lahko registrirate dopolnilno dejavnost? Katero dopolnilno dejavnost lahko opravljate in katere pogoje za to potrebujete? Kako boste dopolnilno dejavnost registrirali? Kam boste vložili vlogo? Katera dokazila potrebujete?

V tem poglavju boste opredelili pomen dopolnilnih dejavnosti na kmetijah. Spoznali boste vrste dopolnilnih dejavnosti in pogoje, ki jih pri opravljanju različnih dejavnosti določa zakonodaja. Spoznali in razumeli boste dejavnike, ki vplivajo na odločitev o registraciji določene dopolnilne dejavnosti in predpise s področja ustrezne strokovne usposobljenosti za registracijo posamezne dopolnilne dejavnosti.

Dopolnilna dejavnost na kmetiji je s kmetijstvom oz. gozdarstvom povezana dejavnost, ki se opravlja na kmetiji in omogoča kmetiji boljšo rabo njenih proizvodnih zmogljivosti ter delovne sile družinskih članov (<http://e-uprava.gov.si/e-uprava/dogodkiPrebivalci.euprava?zdid=1304&sid=1001>, 8. 1. 2011).

Dopolnilne dejavnosti pomenijo za majhne kmetije dodaten vir dohodka in tako tudi zagotavljanje socialne varnosti. Dopolnilne dejavnosti lahko prerastejo tudi v glavno dejavnost, kar pomeni še dodatno priložnost za gospodarstvo, saj v podeželski prostor vnašajo tudi nekmetijske dejavnosti.

Omejitev pri opravljanju dopolnilnih dejavnosti je fizičen obseg dejavnosti (predpisan je maksimalen obseg dejavnosti za posamezne vrste dopolnilnih dejavnosti) in maksimalen dohodek iz dopolnilne dejavnosti (na polnoletnega družinskega člana ne sme presegati 1,5 povprečne plače na zaposlenega v RS v preteklem letu, na območjih z omejenimi dejavniki za kmetijsko pridelavo pa 3 povprečnih plač na zaposlenega v RS). Nosilec mora biti za opravljanje posamezne dopolnilne dejavnosti ustrezno usposobljen, za določene dejavnosti so predpisani tudi veterinarski, zdravstveni in tehnični pogoji.

Dohodek iz dopolnilne dejavnosti je opredeljen v Zakonu o kmetijstvu. **Kot dohodek iz dopolnilne dejavnosti** se šteje dobiček, brez znižanj, povečanj in davčnih olajšav, ugotovljen kot razlika med davčno priznanimi prihodki in odhodki, kakor je izkazan v davčnem obračunu akontacije dohodnine od dohodka iz dejavnosti.

Pri izvajanju dopolnilne dejavnosti je ravno tako potrebno plačilo davka.

V primeru, da se davčna osnova ugotavlja po dejanskih stroških, se morajo voditi poslovne knjige, v katerih se evidentira prihodke in odhodke. Poslovne knjige se lahko vodijo po sistemu dvostavnega knjigovodstva oz. enostavnega knjigovodstva. V tem primeru se odda davčni upravi letno poročilo, iz katerega je razviden »ostanek dohodka«, ki predstavlja davčno osnovo, na katero se plača 25 % dohodnine.

Kadar pa se ugotavlja davčna osnova po normiranih odhodkih, ima nosilec dopolnilne dejavnosti pravico, da od vseh prihodkov odšteje 25 % normiranih odhodkov (to predstavlja stroške, ki jih z listinami ni potrebno dokazovati). Od tako zmanjšanih prihodkov se plača 25 % dohodnine.



Odločili ste se za opravljanje dopolnilne dejavnosti, ni vam potrebno voditi poslovnih knjig. Dohodnino plačujete z upoštevanjem normiranih odhodkov. Koliko dohodnine bi morali plačati, če bi znašali prihodki 1.000 EUR? Izpolnite spodnjo tabelo.

Vsi prihodki (EUR)	1000
Normirani odhodki (EUR)	
Davčna osnova (EUR)	
Dohodnina (EUR)	
Kot nosilcu dopolnilne dejavnosti Vam ostane (EUR)	

Tabela 3: Dopolnilne dejavnosti na družinskih kmetijah v Sloveniji po letih

Vrsta dopolnilne dejavnosti	2000	2003	2005	2007
Predelava mesa	221	101	189	68
Predelava mleka	247	115	185	129
Predelava sadja in zelenjave	394	354	390	525
Druge dejavnosti povezane s predelavo hrane	172	104	200	219
Predelava lesa	699	508	449	398
Opravljanje storitev	750	905	796	689
Turizem	692	675	628	655
Domača obrt	268	130	171	165
Ribogojstvo	75	13	/	Gozdarske
storitve	200	98	300	360
Trgovina z lesom	104	26	80	28
Komunalne storitve	330	149	297	491
Proizvodnja in trženje energije iz obnovljivih energetskih virov	7	38	79	58
	16	174		17
Skupaj	3.987	2.867	3.146	3.116

Vir:

http://www.stat.si/pxweb/Dialog/varval.asp?ma=1516106S&ti=Dopolnilne+dejavnosti+na+dru%20zinskih+kmetijah%2C+Slovenija%2C+po+letih&path=../Database/Okolje/15_kmetijstvo_ribistvo/03_kmetijska_gospod/05_15161_delovna_sila/&lang=2, 29. 1. 2011



Kritično osvetlite podatke, predstavljene v zgornji tabeli.

Če bi se danes odločali za registracijo dopolnilne dejavnosti, za katero od možnih bi se odločili in zakaj? Kateri so pogoji za registracijo te dejavnosti? Ali trenutno izpolnujete vse pogoje? Razmislite, kaj so pglavlni vzroki za odločitev o dopolnilni dejavnosti in katere ovire lahko preprečijo, da se nekdo odloči za posamezno dopolnilno dejavnost.



Predpise s področja dopolnilnih dejavnosti najdete na spletnih straneh MKGP na

http://www.mkgp.gov.si/si/o_ministrstvu/direktorati/direktorat_za_kmetijstvo/starasektor_za_razvoj_podezelja_in_strukturno_politiko/dopolnilne_dejavnosti_na_kmetiji/

Natančne informacije o dopolnilnih dejavnostih preberite na Državnem portalu RS

<http://e-uprava.gov.si/e-uprava/dogodki/Prebivalci.euprava?zdid=1304&sid=1001>.



Povezava do Pravilnika o vsebini vloge za izdajo dovoljenja za opravljanje dopolnilne dejavnosti na kmetiji:

<http://www.uradni-list.si/1/content?id=57850&part=&highlight=Pravilnik+o+vsebini+vloge+za+izdajo+dovoljenja+za+opravljanje+dopolnilne+dejavnosti+na+kmetiji>

Povzetek

Na kmetijskih gospodarstvih je med dopolnilnimi viri dohodkov in zaposlitev možno opravljati tudi dopolnilne dejavnosti. Po številčnosti izstopajo predvsem storitve s kmetijsko mehanizacijo, turizem na kmetiji in predelava sadja in zelenjave. Dovoljenje za opravljanje dopolnilne dejavnosti izda na zahtevo vlagatelja upravna enota, če so za to izpolnjeni predpisani pogoji glede usposobljenosti nosilca dopolnilne dejavnosti, za posamezne dopolnilne dejavnosti pa tudi zdravstveni, veterinarski in tehnični pogoji.

8 ZAKONODAJA V KMETIJSTVU

Kolegica vas je prosila za naslednji nasvet:

Sem lastnica 5 ha gozda, ki ga želim prodati. Kako naj se lotim prodaje? Želela pa bi kupiti cca. 2 ha vinograda kjerkoli na Dolenjskem in na zemljišču postaviti zidanico. Kje dobim podatke o prodaji zemljišč (malih oglasov v časopisih ne prebiram)? Kako naj pridobim gradbeno dovoljenje? Kaj sploh potrebujem in na koga naj se obrnem? Katera institucija mi bo izdala gradbeno dovoljenje? Ali glede same zidanice obstajajo kakšne omejitve (npr. glede velikosti, zunanjšega izgleda ipd.)? Po smrti želim zemljišče in zidanico zapustiti sinu; kako naj napišem oporoko (imam tudi hčer, ki pa bo podedovala ostalo premoženje)? S pomočjo tega in predhodnih poglavij poskušaj svetovati kolegici.

V tem poglavju boste proučili najpomembnejša področja, ki jih v kmetijstvu ureja zakonodaja. Če boste potrebovali določene pravne akte, boste vedeli, kje in kako jih poiskati. Poznali boste postopek pri nakupu in prodaji kmetijskega zemljišča. Vedeli boste, katero zakonodajo morate upoštevati pri opravljanju določene dejavnosti.

8.1 PROMET Z NEPREMIČNINAMI

Stvari lahko razvrščamo na premičnine in nepremičnine; najpomembnejša nepremičnina je zemljišče to je odmerjen del zemeljske površine, ki je označen s parcelno številko in katastrsko občino.

Stvarne pravice na nepremičninah (lastninska pravica, hipoteka, zemljiški dolg, služnostna pravica, pravica stvarnega bremena, stavbna pravica) in obligacijske pravice na nepremičninah (npr. pravica prepovedi odtujitve oziroma obremenitve, zakupna in najemna pravica, predkupna oziroma odkupna pravica, posebna pravica uporabe javnega dobra) se vpisujejo v zemljiško knjigo. **Zemljiška knjiga** je javna knjiga, sestavljena iz glavne knjige (vanjo se vpisujejo podatki o pravicah na nepremičninah in pravnih dejstvih) in zbirke listin, na podlagi katerih je bil opravljen vpis v glavno knjigo. Dokument, v katerem so izpisane informacije o določeni nepremičnini, je **zemljiškoknjžni izpisek**. Zemljiškoknjžni izpisek lahko pridobimo na okrajnem sodišču ali preko portala slovenskega sodstva na <http://portal.sodisce.si/vpogledi/zk.portal>.

Z zemljiško knjigo sta povezana zemljiški kataster (temeljna evidenca o zemljiških parcelah) in kataster stavb (evidenca podatkov o stavbah in delih stavb).



Za javni dostop za občane in podjetja do državnih in občinskih prostorskih evidenc lahko uporabite PISO, dostopen na <http://www.geoprostor.net/PisoPortal/o-piso.aspx>.

Nakup nepremičnine se lahko opravi s sklenitvijo prodajne pogodbe, ki mora biti obvezno v pisni obliki. Lastninska pravica na nepremičnini se pridobi z vpisom v zemljiško knjigo, kateri se opravi na podlagi listine, ki vsebuje zemljiškoknjžno dovolilo. Dovolilo se lahko vpiše že v prodajno pogodbo kot določilo, da po prenosu kupnine prodajalec dovoli vpis v zemljiško knjigo.

8.2 PROMET S KMETIJSKIMI ZEMLJIŠČI, GOZDOVI IN KMETIJAMI

Promet kmetijskih zemljišč, gozdov in kmetij ureja Zakon o kmetijskih zemljiščih. Status in lega nepremičnine je razvidna tudi iz potrdila o namenski rabi zemljišča, ki ga izda občina, na območju katere nepremičnina leži – ZKZ namreč velja samo za zemljišča, ki so v občinskih planskih dokumentih opredeljena kot kmetijska ali gozdna zemljišča.



Več o tem na <http://e-uprava.gov.si/e-uprava/dogodkiPrebivalci.euprava?zdid=845&sid=1308>.

Pravni posel načeloma odobri upravna enota. Promet običajno poteka po naslednjih korakih:

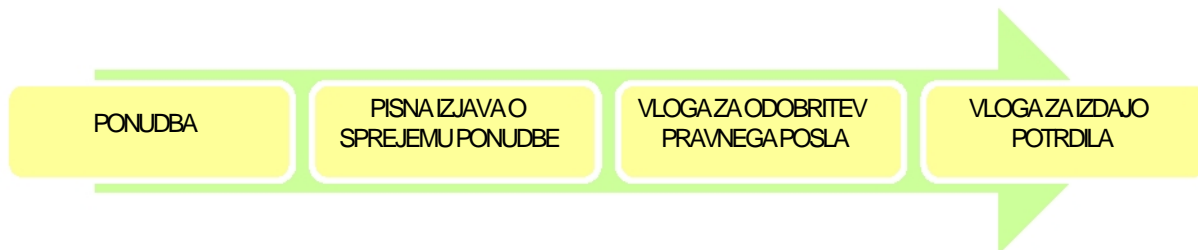

Slika 16: Promet kmetijskih zemljišč
Vir: lasten

Lastnik, ki namerava prodati kmetijsko zemljišče, gozd ali kmetijo, mora **ponudbo** v treh izvodih izročiti upravni enoti na območju, kjer to kmetijsko zemljišče, gozd ali kmetija leži.

Objavo ponudb za prodajo kmetijskega zemljišča, kmetije oz. gozda dobite na Državnem portalu Republike Slovenije na naslovu <http://e-uprava.gov.si/e-uprava/objaveUE.euprava>.

Ponudba mora vsebovati:

- osebne podatke o prodajalcu: osebno ime ter naslov prebivališča oz. firmo in sedež;
- podatke o kmetijskem zemljišču, gozdu oziroma kmetiji (parcelna številka, katastrska občina, površina, katastrska kultura);
- ceno in
- morebitne druge prodajne pogoje.

Upravna enota mora ponudbo objaviti na oglasni deski in na enotnem državnem portalu E-uprave. Rok za sprejem ponudbe je 30 dni od dneva, ko je bila ponudba objavljena na oglasni deski upravne enote. Če v tem roku nihče ne sprejme ponudbe, mora prodajalec, če še želi prodati kmetijsko zemljišče, gozd ali kmetijo, ponudbo ponoviti. Objavljena ponudba je za prodajalca zavezujoča. Če prodajalec noče skleniti pogodbe s predkupnim upravičencem, ki je pravilno sprejel ponudbo, ga slednji lahko toži na sklenitev kupne pogodbe.

Pri nakupu kmetijskega zemljišča, gozda ali kmetije, lahko uveljavljajo **predkupno pravico** predkupni upravičenci po naslednjem vrstnem redu:

1. solastnik;
2. kmet, katerega zemljišče, ki ga ima v lasti, meji na zemljišče, ki je naprodaj;
3. zakupnik zemljišča, ki je naprodaj;
4. drug kmet;
5. kmetijska organizacija ali samostojni podjetnik posameznik, ki jima je zemljišče ali kmetija potrebna za opravljanje kmetijske oziroma gozdarske dejavnosti;
6. Sklad kmetijskih zemljišč in gozdov Republike Slovenije za Republiko Slovenijo.

Ob enakih pogojih se med kmeti, uvrščenimi na isto mesto, pravico do nakupa določi po naslednjem vrstnem redu:

1. kmet, ki mu kmetijska dejavnost pomeni edino ali glavno dejavnost;
2. kmet, ki zemljišče sam obdeluje;
3. kmet, ki ga določi prodajalec, razen v primeru, ko gre za prodajo kmetijskega zemljišča, gozda ali kmetije, ki je stvarno premoženje države in mora prodajalec določiti kmeta na podlagi metode javne dražbe.

Po Zakonu o ohranjanju narave so za nepremičnine, ki ležijo na zavarovanih območjih (npr. TNP), prednostni upravičenci:

- država,
 - prednostni upravičenci po ZKZ, pri čemer ima v isti kategoriji prednostnih upravičencev prednost tisti, ki je že lastnik istovrstnega zemljišča na zavarovanem območju
- Lastnik zemljišča mora o nameravani prodaji obvestiti upravljavca zavarovanega območja in ministrstvo. Ponudba mora vsebovati podatke o zemljišču, ceno in druge prodajne pogoje. Lokalna skupnost je predkupni upravičenec pri nakupu zemljišč, razen vodnih zemljišč, na zavarovanih območjih, za katere je sprejela akt o zavarovanju.

Pri nakupu gozda lahko uveljavljajo predkupno pravico predkupni upravičenci po naslednjem vrstnem redu:

1. lastnik, katerega zemljišče, ki ga ima v lasti, meji na gozd, ki je naprodaj;
2. drug lastnik, katerega gozd je najbližje gozdu, ki je naprodaj.

Pri nakupu varovalnega gozda ima predkupno pravico država, pri nakupu gozda s posebnim namenom pa država ali lokalna skupnost.

Posebne omejitve veljajo za promet z zaščitnimi kmetijami, ki se v prometu ne smejo deliti, razen v naslednjih primerih (18. člen ZKZ):

- če se povečuje, zaokrožuje obstoječa zaščitena kmetija ali nastaja nova zaščitena kmetija;
- če se na ta način povečuje ali zaokrožuje druga kmetija oziroma se povečuje ali zaokrožuje kmetijsko zemljišče, ki je v lasti kmetijske organizacije ali samostojnega podjetnika posameznika;
- če se odtujijo stavbna zemljišča;
- če se odtujijo zemljišča, ki se jih po predpisih o dedovanju kmetijskih gospodarstev sme nakloniti z oporoko;
- če pridobi lastninsko pravico na zaščitni kmetiji Republika Slovenija oziroma občina;
- če lastnik poveča ali vzpostavi solastninski delež na zaščitni kmetiji v korist solastnika, zakonca ali zunajzakonskega partnerja, potomca, posvojenca ali njegovega potomca tako, da zaščitena kmetija še naprej izpolnjuje pogoje po predpisih o dedovanju kmetijskih gospodarstev.

Vsakdo, ki želi kupiti kmetijsko zemljišče, gozd ali kmetijo, mora dati **pisno izjavo o sprejemu ponudbe**, ki jo pošlje priporočeno s povratnico prodajalcu in upravni enoti ali neposredno vloži na upravni enoti.

Upravna enota po preteku roka za sprejem ponudbe obvesti vse sprejemnike ponudbe in prodajalca priporočeno s povratnico o tem, kdo je sprejel ponudbo v predpisanem roku.

Fizična ali pravna oseba, ki sklene pravni posel z lastnikom nepremičnine poda **vlogo za odobritev pravnega posla** pri upravni enoti, na območju katere leži nepremičnina oziroma njen pretežni del. Vloga za odobritev pravnega posla se vloži najpozneje v šestdesetih dneh po poteku roka za sprejem ponudbe. Vlogi je treba priložiti sklenjeno pogodbo o pravnem poslu ali sklep sodišča o ponudniku, ki je ponudil po končani javni dražbi najvišjo ceno.

Upravna enota odobri ali zavrne odobritev pravnega posla z **odločbo**. Stranke v postopku odobritve so pogodbene stranke in vsi, ki so sprejeli ponudbo v skladu s tem zakonom.

Če za pravni posel odobritev ni potrebna, izda upravna enota o tem potrdilo. Odobritev ni potrebna, če gre za pridobitev kmetijskega zemljišča, gozda ali kmetije:

- v okviru kmetijskih prostorsko ureditvenih operacij;
- med zakoncema oziroma zunajzakonskima partnerjema, lastnikom in njegovim zakonitim dedičem, razen če gre za promet z zaščiteno kmetijo, ki ni v skladu z 18. členom ZKZ;
- med solastnikoma, kadar je kmetijsko zemljišče, gozd ali kmetija v lasti dveh solastnikov;
- na podlagi pogodbe o dosmrtnem preživljanju;
- na podlagi darila za primer smrti in izročilne pogodbe, razen če gre za promet z zaščiteno kmetijo, ki ni v skladu z 18. členom tega zakona;
- če gre za kmetijsko zemljišče ali gozd, na katerem stoji objekt (stavbišče in funkcionalno zemljišče) zgrajen v skladu z veljavnim prostorskim aktom in s predpisi o graditvi objektov.

Pravni posel za pridobitev kmetijskega zemljišča, gozda ali kmetije se ne odobri:

- če niso izpolnjeni pogoji iz prejšnjega člena;
- če promet ni potekal po predpisanem postopku;
- če ni upoštevan prednostni vrstni red kupcev;
- če bi se s prometom fizično delile parcele zemljišča, ki je bilo urejeno s komasacijo.

Fizična ali pravna oseba, ki z lastnikom nepremičnine sklene pravni posel, vloži vlogo za izdajo potrdila na upravno enoto, na območju katere leži nepremičnina oz. njen pretežni del. Vlogi je potrebno priložiti pogodbo o pravnem poslu.

8.3 ZAKONI S PODROČJA KMETIJSTVA

Države članice EU so del svojih zakonodajnih pristojnosti prenesle na EU - taki področji sta tudi kmetijstvo in ribištvo. Skupna kmetijska politika (SKP) je bila ustanovljena že z ustanovnim aktom EGS leta 1957. Slovenija je s pristopom EU prevzela njeno skupno kmetijsko politiko.

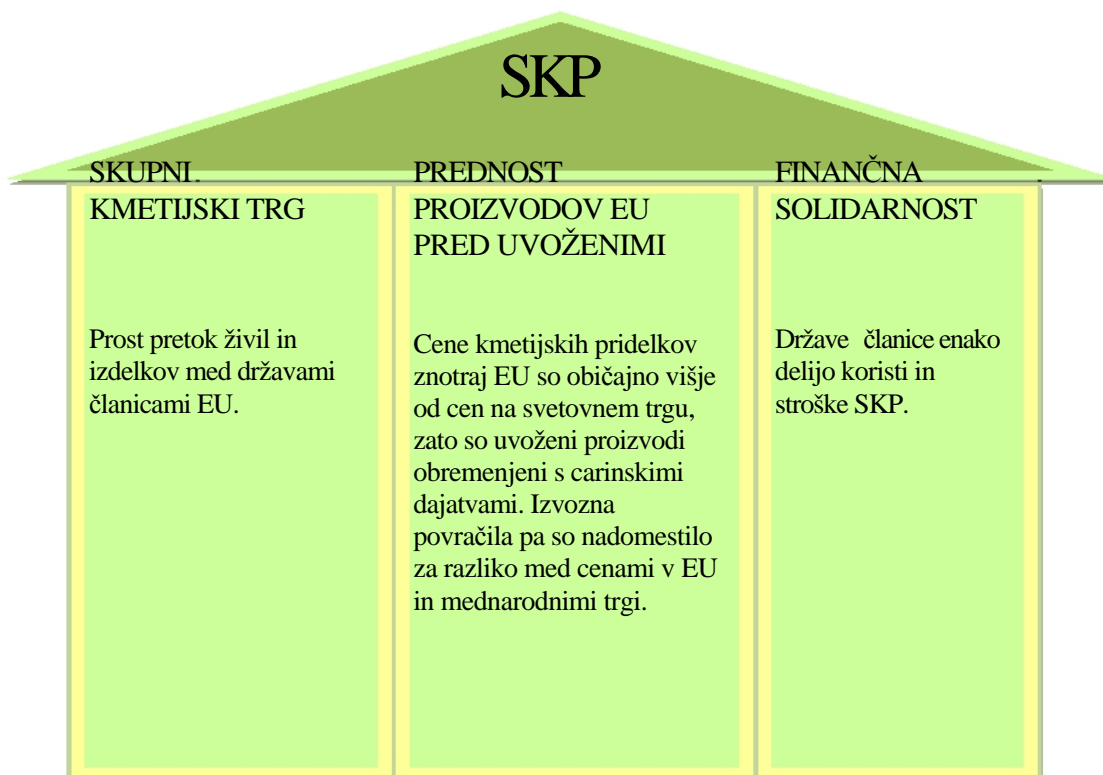

Slika 17: Načela, na katerih temelji SKP

Vir: Lasten

Kmetijska politika se spreminja in prilagaja razmeram, saj so bili cilji, zastavljeni v Rimski pogodbi, večinoma že doseženi; privedla je do večje konkurenčnosti kmetijstva v Evropi, zmanjšal pa se je tudi delež delovne sile v EU, ki ga je do tedaj pokrivala kmetijska skupnost, proizvodnja je naraščala veliko hitreje kot potrošnja in proračun EU je nosil breme prodaje odvečnih količin. Poleg tega je bila subvencionirana proizvodnja - subvencije so zavzele precejšen delež letnega proračuna EU (v sedemdesetih letih je znašal skoraj 70 %).

Z »Agendo 2000« je Evropski svet prejel reformo SKP. Cilj je spodbujanje kmetovalcev za proizvodnjo proizvodov visoke kakovosti, ki bi bolj sledile povpraševanju ob opuščanju intenzivnih metod pridelave, ki so škodljive za okolje. Tako naloga kmetijstva ni samo proizvodnja hrane, ampak tudi zagotavlja preživetje podeželja - skrbi za blaginjo podeželske družbe, ohranitev okolja, boljše zdravje in dobro počutje živali ter varstvo ptic in prosto živečih živali. Pomemben rezultat reform je postopna uvedba neposrednih plačil namesto subvencij na proizvedene količine. Reformo neposrednih plačil je Slovenija uvedla v letu 2007 s sprejetjem kombiniranega modela.

Za financiranje stroškov SKP kot tudi nekaterih stroškov za razvoj podeželja je bil ustanovljen Evropski kmetijski usmerjevalni jamstveni sklad (EKUJS) - to je kmetijski proračun, ki se financira iz celotnega proračuna EU. Sredstva za izvajanje ukrepov SKP se izplačujejo iz evropskih finančnih skladov (Evropskega kmetijskega jamstvenega sklada (EKJS), Evropskega kmetijskega sklada za razvoj podeželja (ESKRP), Evropskega sklada za ribištvo (ESR)) in iz nacionalnih sredstev (posebne finančne podpore ob nepredvidljivih dogodkih (t. i. de minimis), podpore za izvajanje komasacij, podpore strokovnim prireditvam, stanovskemu in interesnemu združevanju, pomoč in preventiva). V Sloveniji izvaja postopke pri dodeljevanju finančnih sredstev na področju kmetijstva, živilske industrije in razvoja podeželja Agencija Republike Slovenije za kmetijske trge in razvoj podeželja (ARSKTRP).

Za posamezne kmetijske pridelke so predpisani ukrepi za izvajanje SKP v Skupni tržni ureditvi (STU) oz. *Common Market Organisation* (CMO) npr. za žita, meso, jajca, sadje in zelenjavo, olja in masti, vino, mlečne proizvode ...).

V letu 1975 so bile zaradi ohranitve kmetijske proizvodnje na območjih z omejenimi možnostmi za kmetijsko dejavnost (OMD) vpeljana kompenzacijska plačila, ki so bila proizvodno vezana (izplačevala so se na glavo živine). Danes so izravnalna plačila ukrep osi 2 iz Programa razvoja podeželja 2007-2013 (izplačuje se na enoto površine; na ta način pridelovalci niso stimulirani k povečanju obsega proizvodnje), kakor tudi plačila za kmetijsko okoljske ukrepe (namenjeni so kmetijskim gospodarstvom, ki se prostovoljno odločijo za okolju prijazen način gospodarjenja, kar pomeni da se odločijo npr. za integrirano kmetovanje, ekološko kmetovanje, planinsko pašo, košnjo strmih ali grbinastih travnikov ...).

Cilje kmetijske politike v Sloveniji določa Zakon o kmetijstvu. Ti cilji so:

- stabilna pridelava varne, kakovostne in čim cenejše hrane ter zagotavljanje prehranske varnosti in čim višje stopnje samooskrbe;
- ohranjanje poseljenosti in obdelanosti podeželja ter krajine;
- trajno ohranjanje rodovitnosti kmetijskih zemljišč;
- varstvo kmetijskih zemljišč pred onesnaženjem in nesmotrno rabo ter ohranjanje in izboljšanje virov za trajnostno pridelavo hrane;
- trajno povečevanje konkurenčne sposobnosti kmetijstva;
- zagotavljanje primerne dohodkovne ravni kmetijskim gospodarstvom in
- uresničevanje načel varstva okolja in ohranjanja narave ter ohranjanja genskih virov.

Zakon ureja tudi načrtovanje razvoja kmetijstva in podeželja, ukrepe kmetijske politike, varnost živil rastlinskega izvora v primarni proizvodnji, kakovost živil v vseh fazah proizvodnje, predelave in prometa, varovanje interesov potrošnice in potrošnika (v nadaljnjem besedilu: potrošnik), označevanje kmetijskih pridelkov oziroma živil, promet s kmetijskimi pridelki in živili, ohranjanje biotske raznovrstnosti v kmetijstvu, dopolnilne dejavnosti na kmetiji, javne službe, zbirke podatkov in informiranje na področju kmetijstva, postopke in organe za izvedbo tega zakona, raziskovalno delo, izobraževanje in razvojno-strokovne naloge ter inšpekcijski nadzor.

Zakon temelji na načelih skladnosti, nevtralnosti in enakopravnosti ukrepov in programov kmetijske politike, kar pomeni, da morajo biti ukrepi in programi, ki se izvajajo na različnih področjih, usmerjeni k istim ciljem kmetijske politike, zagotovljena mora biti enakopravnost upravičencev, ki izpolnjujejo predpisane pogoje pri uveljavljanju oz. izvajanju ukrepov.

Zakon določa celovit sistem načrtovanja razvoja kmetijstva in podeželja. Predvideva sprejem **Nacionalnega programa razvoja kmetijstva in podeželja**, ki ga sprejme državni zbor. Za področja, za katera je načrtovanje razvoja urejeno neposredno s predpisi Skupnosti, se uporabljajo ti predpisi.

Zakon določa tudi pristojnost Vlade Republike Slovenije, da sprejema izvedbene uredbe ter pristojnost ministra, pristojnega za kmetijstvo, za sprejemanje drugih izvedbenih predpisov.

Zakon določa tudi ukrepe kmetijske politike, ki obsegajo ukrepe kmetijsko tržno cenovne politike in ukrepe razvoja podeželja. Ti ukrepi morajo biti usmerjeni predvsem v razvoj trajnostnega kmetijstva. Ukrepe lahko uveljavljajo fizične ali pravne osebe, ki opravljajo kmetijsko dejavnost na ozemlju Republike Slovenije - upravičenci. Zahtevek iz naslova ukrepov kmetijske politike vlaga nosilec, razen če ni drugače določeno. Upravičenec ne sme posredovati neresničnih podatkov z namenom pridobitve sredstev po tem zakonu. Sredstva morajo upravičenci uporabljati v skladu z namenom, za katerega so jih pridobili. Sredstva za posamezni ukrep, ki jih je upravičenec pridobil nezakonito ali porabil nenamensko, mora vrniti skupaj z zakonitimi zamudnimi obrestmi in ne more pridobiti sredstev za dobo dveh let od dokončne odločbe o vračilu sredstev. Upravičenci, ki so pridobili sredstva, morajo dokumentacijo, ki je bila podlaga za pridobitev sredstev, hraniti še pet let od dneva pridobitve sredstev, razen če predpisi, ki urejajo ukrepe kmetijske politike, ne določajo drugače.

Ukrepi kmetijske politike se financirajo iz:

- proračuna Republike Slovenije,
- občinskih proračunov, -
- proračuna Skupnosti,
- namenskih dotacij, - drugih virov.

Za izvajanje ukrepov kmetijske politike je pristojna Agencija Republike Slovenije za kmetijske trge in razvoj podeželja (dostopno na <http://www.arsktrp.gov.si/>).



SKP temelji na določenih načelih. katerih?

Problematizirajte izvajanje ukrepov kmetijske politike na območju, ki ga poznate. K čemu morajo biti ukrepi po Zakonu o kmetijstvu usmerjeni?

Kateri je bil zadnji sprejeti dokument, ki obravnava usmeritve slovenskega kmetijstva in kaj določa?

Na spletu poiščite najpomembnejše predpise, ki urejajo področje

kmetijstva ter izpolnite spodnjo tabelo.

Področje kmetijstva	



Veljavni predpisi s področja kmetijstva so dosegljivi na http://www.mkgp.gov.si/si/zakonodaja_dokumenti_porocila/veljavni_predpisi/ in na http://www.arsktrp.gov.si/si/zakonodaja_in_dokumenti/predpisi_s_podrocja_kmetijstva/

Povzetek

Pri razvoju in urejanju področja kmetijstva ima odločilen pomen zakonodaja. Cilje kmetijske politike določa Zakona o kmetijstvu, v njem je predviden tudi sprejem Nacionalnega programa razvoja kmetijstva in podeželja. Stvarne in obligacijske pravice na nepremičninah se vpisujejo v zemljiško knjigo. Promet kmetijskih zemljišč poteka v skladu z Zakonom o kmetijskih zemljiščih. Kot država članica EU pa mora Slovenija upoštevati tudi evropsko zakonodajo.

9 ZAGOTAVLJANJE KAKOVOSTI V KMETIJSTVU

Na trgu lahko danes izbiramo med različnimi izdelki in storitvami domačih in tujih podjetij, ki pa se med seboj lahko močno razlikujejo npr. po načinu priprave oz. izdelave, uporabljenih surovinah, materialih ali dodatkih, embalaži, lastnostih. Ali obstaja garancija, da ste kupili kakovosten izdelek? Utemeljite. Ali lahko po označbah na izdelku sklepate, da gre za izdelek višje kakovosti?

Ko boste proučili to poglavje, boste razumeli pojem kakovosti, poznali različne vidike kakovosti in razumeli pomen zagotavljanja kakovosti v kmetijstvu. Ugotovili boste, da različni sistemi zagotavljanja kakovosti vodijo k istemu cilju; produkt ali storitev ter posamezna dejavnost pa vplivata na to, za kateri sistem se bomo odločili. Poseben pomen pri sistemu kakovosti ima tudi dokumentacija in vključenost vseh, ki sodelujejo v poslovnem procesu.

9.1 KAKOVOST ŽIVIL

Splošna načela in zahteve glede kakovosti živil določa **Zakon o kmetijstvu** in drugi nacionalni predpisi ter predpisi Skupnosti.

Posebni predpisi urejajo naslednja področja:

- označevanje, predstavljanje in oglaševanje živil,
 - zaščito kmetijskih pridelkov oziroma živil, -
- kakovost živil.

Nosilci živilske dejavnosti so dolžni izvajati zahteve zakonodaje o živilih v vseh stopnjah proizvodne verige in so zato primarno pravno odgovorni za zagotavljanje varnosti in kakovosti živil. Nosilci živilskih dejavnosti sodelujejo s pristojnimi organi in pri tem zagotovijo, da so vsi obrati, ki jih imajo pod svojim nadzorom, registrirani.



Predpise s področja kakovosti kmetijskih pridelkov oz. živil najdete na http://www.gzs.si/slo/panoge/zbornica_kmetijskih_in_zivilskih_podjetij/nacionalna_zakonodaja/vertikalni_predpisi_za_zivila



MKGP je uvedel sistem certificiranja in spremljanja kmetijskih pridelkov oziroma živil. Naštejte vsaj tri razloge za uvedbo tega sistema in utemeljite, zakaj je ta sistem tudi v Sloveniji potreben.

V Sloveniji imamo nacionalno in evropsko zaščito. Vrste zaščit v Sloveniji in EU:

Označba porekla



Geografska označba



Zajamčena tradicionalna posebnost



Višja kakovost



Ekološki



Integrirani



Naravna mineralna voda



Živila, ki so vključena v sheme kakovosti, upoštevajo predpisane pogoje in jih kontrolira pooblaščen kontrolna organizacija; ta tudi potrdi skladnost z veljavnimi predpisi z izdajo certifikata. Koristi shem kakovosti so tako na strani proizvajalcev (lažji dostop na trg, možnost višje prodajne cene, zaščitena unikatnost izdelkov, povezovanje proizvajalcev...) kot tudi porabnikov (zagotavljanje varne hrane, tradicionalna pridelava oz. predelava, odličnost izdelkov).

Na spletu poiščite pomen posameznih označb in jih dopišite spodaj.



Označba **višje kakovosti** pomeni, da:

Z označbo **zajamčena tradicionalna posebnost** se lahko označijo izdelki, ki:

Zaščitni znak **ekološko kmetovanje** označuje živila, ki:

Zaradi katerih značilnosti ima izdelek na spodnji sliki geografsko označbo?



Slika 18: Kraška panceta, proizvajalec Pršutarna Lokev na Krasu, d. o. o.
Vir: Lasten

Vlogo za zaščito lahko vloži samo skupina pridelovalcev ali predelovalcev, ki se ukvarjajo z istim kmetijskim pridelkom oz. živilom, ne glede na pravno obliko ali sestavo (le izjemoma

pravna ali fizična oseba, ki dokaže, da je na določenem območju edini proizvajalec). Postopek za priznavanje označb posebnih kmetijskih pridelkov oz. živil predpisuje pravilnik.

Skupina proizvajalcev se mora za zaščite geografsko poreklo, geografska označba in tradicionalen ugled najprej zaščititi na nacionalni ravni in šele potem se zaščititi na evropski ravni. Skupina proizvajalcev, ki se odloči za zaščito višjo kakovost, ima na razpolago samo nacionalno zaščito.

Evropska komisija je decembra 2010 sprejela »sveženj kakovosti«, ki uvaja celovito politiko na področju shem certificiranja, značilnosti, ki povečujejo kakovost kmetijskih proizvodov, in standardov proizvodov. Doslej so ta vprašanja urejali različni predpisi, v svežnju pa so zajeti vsi vidiki kakovosti - od izpolnjevanja minimalnih standardov do visoko specializiranih proizvodov.



Na spletnem naslovu

<http://europa.eu/rapid/pressReleasesAction.do?reference=IP/10/1692&format=HTML&aged=0&language=SL&guiLanguage=en> lahko preberete več o kakovosti.

Sheme kakovosti imajo za slovensko podeželje ožji in širši pomen.

Kateri?

Kako potrošnik lahko spozna, da gre za zaščiteni kmetijski pridelek oz. živilo?

Na kakšen način se zagotavlja upoštevanje predpisanih pogojev zaščitenega kmetijskega pridelka oz. živila?

Naštete nekaj proizvodov, ki so zaščiteni v RS.



92 VARNOST HRANE

Varnost hrane ima izreden pomen pri zagotavljanju zdravja. Presodite, kdo je odgovoren za varnost hrane.

'Bela knjiga o varnosti hrane' predlaga paket ukrepov, da bi ustvarili visoke standarde za varnost hrane. Podpira pristop 'od kmetije do mize' v živilski zakonodaji s tem, da skrbi za večjo usklajenost kontrolnih sistemov. Živila in krma in njihove sestavine morajo biti sledljive.

Dobro izhodišče za informacije o tej temi je na domači strani Evropske agencije za varno hrano (EFSA)

http://europa.eu/agencies/community_agencies/efsa/index_sl.htm
in portalu Zdravje_EU http://ec.europa.eu/health-eu/my_environment/food_safety/index_sl.htm



Splošna načela in zahteve na področju varnosti živil določa Uredba Evropskega Parlamenta in Sveta št. 178/2002 o določitvi splošnih načel in zahtevah živilske zakonodaje, ustanovitvi Evropske agencije za varnost hrane in postopkih, ki zadevajo varnost hrane in Zakon o zdravstveni ustreznosti živil in izdelkov ter snovi, ki prihajajo v stik z živilo (http://www.mkgp.gov.si/si/delovna_podrocja/organi_v_sestavi/inspektorat_za_kmetijstvo_g

ozdarstvo hrano/inspekcija za kakovost živil/dejavnost inspekcije za kakovost živil/, 3. 1. 2011).

Sistem varne hrane je zelo širok in zajema poleg področja živil tudi področje krme, veterine in fitosanitarno področje. V Sloveniji pokriva področje varne hrane Direktorat za varno hrano pri MKGP in sicer Sektor za varnost in kakovost hrane in krme, Sektor za identifikacijo in registracijo živali in Sektor za zootehniko.

Naloge **Sektorja za varnost in kakovost hrane in krme** je zagotavljanje higiene živil in krme v primarni proizvodnji, pripravljane predpisov na področju označevanja živil, aditivov in arom za živila, vodenje postopkov zaščite kmetijskih pridelkov in živil, vodenje postopkov odobranja gensko spremenjenih organizmov (GSO) v krmi, izvajanje monitoringov GSO krme in priprava pravne podlage za zagotavljanje soobstoja gensko spremenjenih rastlin (GSR) z ostalimi kmetijskimi rastlinami ter opravljanje in izvajanje nalog na področju mednarodnih standardov za živila (Codex Alimentarius)

(http://www.mkgp.gov.si/si/o_ministrstvu/direktorati/direktorat_za_varno_hrano/sektor_za_varnost_in_kakovost_hrane_in_krme/, 4. 1. 2011).

Sektor za identifikacijo in registracijo živali vodi registre živali in čebelnjake, izdaja predpisano dokumentacijo (npr. potni listi za govedo ...) in skrbi za informiranje glede označevanja in registracije živali.

Sektor za zootehniko zlasti spremlja stanje in pripravlja systemske rešitve s področja zootehniko ter priznava in nadzoruje rejske organizacije in njihove rejske programe.

Na MKGP delujejo na področju varne hrane še naslednji organi v sestavi:

- Veterinarska uprava RS (VURS),
- Inšpektorat RS za kmetijstvo, gozdarstvo in hrano (IRSKGH), -
- Fitosanitarna uprava RS (FURS).

Na področju varne hrane so **naloge VURS** zlasti zagotavljanje zdravja živali, zdravstvene ustreznosti surovin in živil živalskega izvora, zdravstvene ustreznosti krme in preprečevanje ostankov škodljivih snovi v živilih živalskega izvora in krmi. **IRSKGH** skrbi zlasti za kakovost pridelkov in živil (nadzor nad GSO, nadzor nad kakovostjo in označevanjem kmetijskih pridelkov oz. živil), krme, fitofarmaceutskih sredstev in zdravstveno varstvo rastlin ter nadzoruje označevanje živali, uporabo priznanih plemenjakov in dajanje le teh v promet in živalsko seme ter izdajo potrdil o osemenitvi in pripustu.

Obvladovanje sistema zagotavljanja varne hrane je odvisno od delovanja celotnega sistema - strokovnih inštitucij (Inštitut za varovanje zdravja RS, Nacionalni veterinarski inštitut, Kmetijski inštitut Slovenije,...) in organov uradnega nadzora (ZIRS, VURS, IRSKGH) ter javnosti.

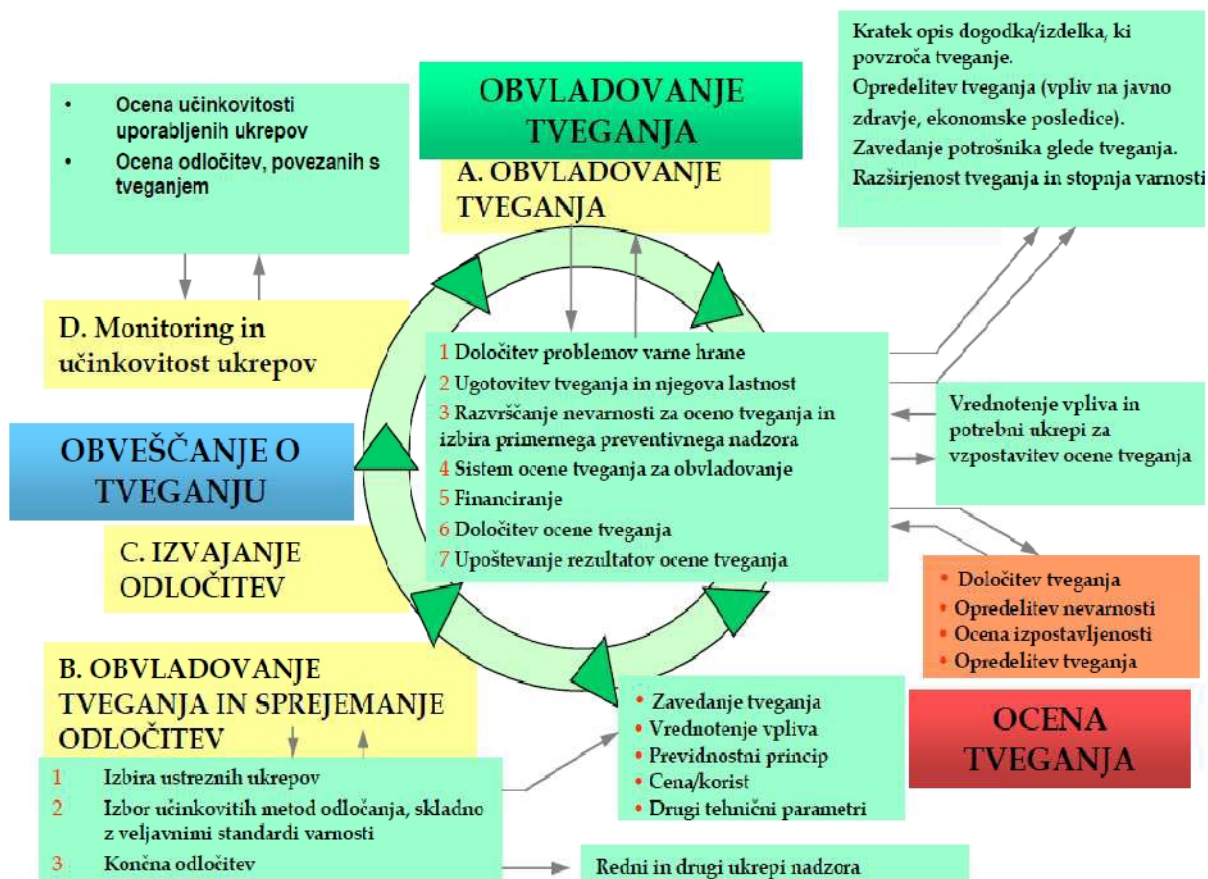

Slika 19: Analiza procesa tveganja

Vir: http://www.mkgp.gov.si/fileadmin/mkgp.gov.si/pageuploads/EFSA/Kocar_DVH.pdf, 3. 1. 2011



Na kakšen način zagotavlja varnost hrane država in na kakšen način proizvajalci?
 Naštejte osnovna področja za izvajanje ukrepov varne hrane.
 Katere institucije v Sloveniji pokrivajo področje varne hrane in katere so njihove naloge?

9.3 SISTEMI OBVLADOVANJA KAKOVOSTI

Pojem kakovosti je največkrat opredeljen kot primernost za uporabo, sposobnost zadovoljiti pričakovanja kupca, skladnost z zahtevami. Pojmovanje kakovosti se je skozi posamezna zgodovinska obdobja spreminjalo; danes je management kakovosti v vseh delih poslovanja podjetij nepogrešljiv. Kakovost vedno bolj povezujemo s človekovimi potrebami in pričakovanji. Podjetja danes vpeljujejo sisteme obvladovanja kakovosti po priporočilih različnih standardov; v okviru določenih postopkov se v podjetju oblikuje dokumentacija (interni predpisi), ki jo pooblaščen presojevalec preuči - naredi certifikacijsko presojo. Presojevalec pregleda postavitev sistema (preveri izvajanje postopkov v podjetju, ki so dokumentirani v sistemu kakovosti podjetja) in jo primerja z dokumentacijo. Če je presoja uspešno opravljena, podjetje pridobi certifikat.

Uljančič (v Vujošević, 1992, 14–15) navaja, da je bistvo sistema kakovosti, da se vse dejavnosti, ki vplivajo na kakovost izdelka, načrtujejo, izvajajo, nadzorujejo in dokumentirajo sistemsko. Natančno morajo biti določeni načrt dela, organizacija dela in odgovornost posameznih služb.

Opravila in naloge, ki morajo biti določena v sistemu kakovosti	Naloge in odgovornosti vsake organizacijske enote
	Jasna določila glede načina vodenja
	Odgovornosti in pooblastila odgovornih oseb
	Postopki in navodila za izvajanje posameznih dejavnosti
	Način pristopa k razpoznavanju problemov
	Način pristopa k reševanju problemov
	Način sodelovanja med posameznimi organizacijskimi enotami in skupinami
	Komunikacijske povezave za vodenje in izvajanje posameznih dejavnosti

Pri tem je dokumentacija sistema kakovosti »ogledalo, s katerim opazujemo« (Fajfar in Györkös, 2000, 2), omogoča ponovljivost in sledljivost ter objektivni evidenci in nenazadnje oceni učinkovitosti.

V poslovnih sistemih se uporabljajo različni sistemi kakovosti ki pa stremijo k istemu cilju, to je izboljšanju kakovosti vseh področij poslovanja - doseči konkurenčno prednost, večjo produktivnost in dobičkonosnost. Najbolj poznani so **japonski modeli kakovosti** (Proizvodnja Just in time (JIT), Sistem kaizen, Celovito upravljanje kakovosti (TQM), Pristop nič napak, nič okvar in nič zalog (3 x 0), Sistem 20 ključev), **ameriški** (Primerjalno posnemanje (Benchmarking), Reinženiring podjetja, Demingov krog kakovosti (PDCA krog), Model šest sigma (Six sigma) in **evropski modeli kakovosti**. V Evropi se veliko uporablja naslednji standardi za sisteme vodenja:

Standard	Področje
Serija standardov ISO 9000	Kakovost
Serija standardov ISO 14000	Okolje
OHSAS 18001	Varno delo
HACCP, ISO 22000	Varna prehrana
Serija standardov ISO 27000	Informacijska varnost

Mednarodna organizacija za standardizacijo ISO je bila ustanovljena leta 1947 in danes združuje nad 150 nacionalnih organov za standarde, ki v tej organizaciji predstavljajo interese držav članic. ISO sestavljajo delovne skupine, pododbori in odbori, v katerih njihovi člani razvijajo in pripravljajo mednarodne standarde.

9.3.1 Standardi kakovosti v živilstvu

Zaradi zagotavljanja varnosti in kakovosti živil se največ uporabljajo standardi, ki temeljijo na smernicah prehranbenega kodeksa - Codex Alimentarius (CA). CA vsebuje standarde za vsako živilo oz. skupino živil; določeni so tudi standardi in priporočila za označevanje predpakiranih živil, prehranskih vrednosti, dodatkov...

Za zagotavljanje kakovosti živil je najbolj poznan mednarodni standard ISO 9001:2000, ki je danes podlaga nekaterim mednarodnim standardom, ki so se razvili zaradi mednarodne trgovine.

Standard	Osnovne značilnosti
International Food Standard (IFS)	Njegovi začetki segajo v leto 2002 v Nemčijo, zaradi potreb po enotnih kriterijih za ocenjevanje proizvajalcev živil. Danes se uporablja tudi drugod po Evropi in služi za čim bolj učinkovito in univerzalno oceno dobaviteljev živil
Global GAP	Namenjen je zagotavljanju dobre kmetijske prakse z namenom varnosti proizvodov, varovanja okolja in odgovornega pristopa k zdravju in varnosti zaposlenih.
British Retail Consortium (BRC)	Tehnični standard za ocenjevanje zagotavljanja varnosti živil, ki določa zahteve in protokol za dobavitelje živil pod blagovno znamko trgovske hiše. Izdelali in uvedli so ga v Veliki Britaniji leta 1998, postal je splošno uporaben in veljaven po vsem svetu.
Sistem vodenja varnosti živil ISO 22000:2005 (Food safety management systems)	Pomemben je zato, ker je primeren za vse faze prehranske verige. Združuje vse zahteve sistema HACCP po Codex Alimentariusu, poleg tega pa še pravila dobre poslovne in dobre higienske prakse, sledljivosti ter označevanja živil.



Več o sistemih vodenja varnosti živil, preskušanju in certificiranju proizvodov ter ocenjevanju sistemov vodenja lahko preberete na spletnih straneh SIQ (Slovenski inštitut za kakovost in meroslovje) <http://www.siq.si/index.php?id=696> in straneh Bureau Veritas Slovenija http://www.bureauveritas.si/wps/wcm/connect/bv_si/Local/Footer/Home/

9.3.2 Pomen sistema HACCP (*Hazard Analysis and Critical Control Point System*)

Vsak nosilec živilske dejavnosti je dolžan skrbeti za varnost in kakovost svojih izdelkov in storitev. Za najuspešnejšo metodo zagotavljanja varnosti živil v celotni prehranski verigi se je izkazal sistem HACCP (*Hazard Analysis Critical Control Points*), ki temelji na predpisih mednarodnega referenčnega dokumenta Codex Alimentarius (CAC/RCP 1-1969, rev.4-2003). V Sloveniji in EU je sistem HACCP zakonsko predpisan, izvajati ga morajo vsi nosilci živilske dejavnosti. Sistem omogoča prepoznavanje, oceno, ukrepanje in nadzor nad morebitno prisotnimi dejavniki tveganja v živilih, ki bi lahko ogrozili zdravje človeka in je osredotočen na obvladovanje kritičnih kontrolnih točk. Varnost živil je v glavnem dosežena z dobro higiensko prakso oz. spremljajočimi higienskimi programi zagotovljena pa je s HACCP sistemom (http://www.zzv-nm.si/media/HACCP_intro.pdf, 11. 1. 2011).

Organizacije izkazujejo skladnost svojih izdelkov in storitev z zahtevami sistema HACCP s certifikatom ali izkazom o skladnosti, ki jim ga podeli neodvisna institucija. Certifikat zagotavlja, da je bil proizvodni proces organizacije pregledan s strani strokovno usposobljenih presojevalcev, da se dejansko izvaja in je pod stalnim nadzorom neodvisne institucije, ki je certifikat oz. izkaz skladnosti izdala.



Kakovost pomeni tudi optimalno izvajanje zahtev tržišča glede na funkcionalnost, zanesljivost, življenjsko dobo. Naštejte še ostale zahteve tržišča.

S katerimi sistemski ukrepi se organizacije lotevajo vprašanja kakovosti?

Zagotavljanje kakovosti je stalen proces. Od koga je odvisen?

Imenujte organizacije, ki izvajajo certificiranje v Sloveniji.

Poiščite predpise na področju živilstva, ki veljajo v Sloveniji in jih vpišite v spodnjo tabelo.

Priložnost slovenskega kmetijstva ter vseh udeležencev vzdolž agroživilske verige je proizvodnja kakovostne hrane. Pri tem imajo pomembno vlogo sheme kakovosti. Vpeljava določenega sistema kakovosti v podjetju pomeni tudi zagotovilo za varen in kvaliteten izdelek. Sistem varne hrane je zelo širok in zajema področja živil, krme, veterine in fitosanitarno področje. Področje varnosti živil ureja tako evropska kot slovenska zakonodaja. Za varnost in kakovost izdelkov in storitev je dolžan skrbeti vsak nosilec živilske dejavnosti.

LITERATURA

Bedrač, M., in Cunder, T. Vrednotenje elementov večnamenskosti kmetijstva v Sloveniji. 4. konferenca DAES »Slovensko kmetijstvo in podeželje v Evropi, ki se širi in spreminja«. 2007. str. 47–59.

Slika 20:

Bohinc, R. *Pravo evropske unije: temelji pravoznanstva EU za študente družboslovja*. Ljubljana: Fakulteta za družbene vede, 2007.

Bratina, B., et al. *Pravo družb z osnovami gospodarskega prava*. Maribor: De Vesta, 2008.

Cunder, T. *Slovensko podeželje in nova strategija razvoja* (online). 2006. (citirano 8. 11. 2010). Dostopno na naslovu:

http://www.ff.uni-lj.si/oddelki/geo/publikacije/dela/files/Dela_25/12%20cunder.pdf.

Europa, Portal Evropske unije. *Politike EU, Kmetijstvo* (online). 2010. (citirano 5. 11. 2010). Dostopno na naslovu: http://europa.eu/pol/agr/index_sl.htm.

Fajfar, P., in Györkös, J. *Informacijska podpora dokumentaciji sistema kakovosti na centru vlade za informatiko* (online). 2000. (citirano 6. 1. 2011). Dostopno na naslovu http://www.google.si/search?hl=sl&source=hp&q=vloga+dokumentacije+sistema+kakovosti+v+poslovnem+sistemu&btnG=Iskanje+Google&meta=&aq=f&aqi=&aql=&oq=&gs_rfai=.

Kaučič, I., in Grad, F. *Ustavna ureditev Slovenije*. Ljubljana, Gospodarski vestnik, 1999.

Klemenčič, V. *Procesi deagrarnizacije in urbanizacije slovenskega podeželja* (online). 2002. (citirano 8. 11. 2010). Dostopno na naslovu:

http://www.dlib.si/v2/Details.aspx?query='keywords%3DUrbanizacija'&pageSize=20&flangu_age=slv&URN=URN%3ANBN%3ASI%3ADOC-WUIOIGUN.

Ministrstvo za delo, družino in socialne zadeve. *Zakon o delovnih razmerjih (ZDR)* (online) 2007. (citirano 13. 11. 2010) Dostopno na naslovu:

http://www.mddsz.gov.si/si/zakonodaja_in_dokumenti/veljavni_predpisi/zakon_o_delovnih_razmerjih/#c16798.

Ministrstvo za kmetijstvo, gozdarstvo in prehrano. *Nacionalni strateški načrt razvoja podeželja 2007-2013* (online). 2006. (citirano 8. 11. 2010). Dostopno na

naslovu: http://www.mkgp.gov.si/fileadmin/mkgp.gov.si/pageuploads/Breda/PRP/NSN_-_potrjena.pdf.

Ministrstvo za kmetijstvo, gozdarstvo in prehrano. *Program razvoja podeželja Republike Slovenije za obdobje 2007–2013* (online). 2006. (citirano 8. 11. 2010). Dostopno na naslovu:

http://www.mkgp.gov.si/si/delovna_podrocja/program_razvoja_podezelja_2007_2013/vsebin_a_programa_razvoja_podezelja/.

Obligacijski zakonik uradno prečiščeno besedilo (OZ-UPB1), *Uradni list Republike Slovenije*, 64 (2007) 97, 24. X. Str. 13125–13214.

Obrtni zakon uradno prečiščeno besedilo (ObrZ-UPB1), *Uradni list Republike Slovenije*, 61 (2004) 40, 20. IV. Str. 4621–4628.

Republika Slovenija Državni zbor. *Zakon o ohranjanju narave uradno prečiščeno besedilo (ZON-UPB2)* (online). 2004. (citirano 17. 11. 2010). Dostopno na naslovu: <http://www.dz->

rs.si/index.php?id=101&sm=k&q=Zakon+o+ohranjanju+narave%2C+UL+RS+96%2F2004&mandate=-1&unid=UPB%7CD93EAF687D8D4C52C1256EA600313726&showdoc=1.

Sancin, V. *Mednarodno pravo v hierarhiji pravnih virov EU in njenih članic*. Ljubljana, Uradni list Republike Slovenije, 2009.

Statistični urad Republike Slovenije. *Dopolnilne dejavnosti na kmetijah, Slovenija, po letih* (online). 2008. (citirano 29. 1. 2011). Dostopno na naslovu: http://www.stat.si/pxweb/Dialog/varval.asp?ma=1516106S&ti=Dopolnilne+dejavnosti+na+dr u%9Einskih+kmetijah%2C+Slovenija%2C+po+letih&path=../Database/Okolje/15_kmetijstvo_ribistvo/03_kmetijska_gospod/05_15161_delovna_sila/&lang=2.

Šinkovec, J., in Tratar, B. *Veliki komentar zakona o dedovanju s sodno prakso*. Ljubljana, Primath, 2005.

Uljančič, B. *Zagotavljanje kakovosti z uvajanjem standardov iz družine ISO* (online). 2009. (citirano 6. 1. 2011). Dostopno na naslovu: http://www.ediplome.fm-kp.si/Uljancic_Barbara_20091028.pdf.

Uredba o plačilih za ukrepe osi 2 iz Programa razvoja podeželja Republike Slovenija za obdobje 2007–2013 v letih 2010–2013, *Uradni list Republike Slovenije*, 67 (2010)14, 26. II. Str. 1591–1709.

Vadnal, K. *Kmetijsko trženje. Študijsko gradivo za študente univerzitetnega študija kmetijstvo - agronomija*. Ljubljana: Biotehniška fakulteta, 2008.

Zakon o dedovanju (ZD): (neuradno prečiščeno besedilo). Ljubljana: Uradni list Republike Slovenije, 2010.

Zakon o gozdovih, *Uradni list Republike Slovenije*, 46(1993)30, 10. VI. Str. 1677–1691.

Zakon o kmetijskih zemljiščih uradno prečiščeno besedilo (ZKZ-UPB1), *Uradni list Republike Slovenije*, 60(2007)55, 9. VI. Str. 6456–6471.

Zakon o zadrugah uradno prečiščeno besedilo (ZZad-UPB1), *Uradni list Republike Slovenije*, 64(2007)62, 12. VII. Str. 8663–8678.

Zupančič, K. *Dedovanje z uvodnimi pojasnili prof. dr. Karla Zupančiča*. Osmo, spremenjena in dopolnjena izdaja. Ljubljana: Uradni list Republike Slovenije, 2005.

Projekt **Impletum**

Uvajanje novih izobraževalnih programov na področju višjega strokovnega izobraževanja v obdobju 2008-11

Konzorcijski partnerji:



Operacijo delno financira Evropska unija iz Evropskega socialnega sklada ter Ministrstvo RS za šolstvo in šport. Operacija se izvaja v okviru Operativnega programa razvoja človeških virov za obdobje 2007-2013, razvojne prioritete Razvoj človeških virov in vseživljenjskega učenja ter prednostne usmeritve Izboljšanje kakovosti in učinkovitosti sistemov izobraževanja in usposabljanja.